



Krilno podizna Berry vrata

Najprodavanija garažna vrata u Europi





Ekskluzivno oblikovanje vrata

S motivom 905 oblikujete vlastita garažna vrata prema svojim željama i osobnom arhitektonskom stilu. Konstrukcija čeličnog okvira predviđena za ugradnju na licu mjesta omogućuje Vam solidnu tehničku podlogu na kojoj možete graditi. Vaš osobni ukus odlučuje o vrsti punjenja. Tako se garažna vrata gotovo nevidljivo integriraju u fasadu.

Motivi 902 i 905 dolaze i s praktičnim prolaznim vratima, kako bi jednostavno mogli dohvatiti nešto iz garaže bez da u potpunosti otvarate garažna vrata.

◀ Motiv 905 s punjenjem na licu mjesta

◀ Motiv 902 sivi ton boje prozora RAL 7040 s prolaznim vratima

▼ Motiv 914, prometno bijela RAL 9016



Boje i površine prema odabiru

Čelična vrata s plastificiranim površinama u boji. Pociočana vrata i vratna krila otporna su na sve vremenske utjecaje i koroziju. Čelični motivi dostupni su u standardnoj, posebno isplativoj, prometno bijeloj boji, te u 7 preporučenih boja po istoj cijeni kao i u preko 200 boja iz široke RAL palete boja.



Vrata za zajedničke garaže

Krilo podizna Berry vrata prikladna su i za sigurno zatvaranje pojedinačnih mjesta u zajedničkim garažama. Ventilacijski otvori (oko 30 % ukupne površine vrata) omogućuju optimalno prozračivanje.

Čelična vrata

Motiv

Prometno bijela boja RAL 9016, 7 preporučenih boja, RAL prema odabiru

Dostupna su i s prolaznim i bočnim vratima

Optimalne za podzemne i zajedničke garaže

Širina maks. (mm)

Visina maks. (mm)

	902	905	914
	•		•
	•	•	
			•
Širina maks. (mm)	5000	5000	5000
Visina maks. (mm)	2750	2750	2750



Hörmann patent

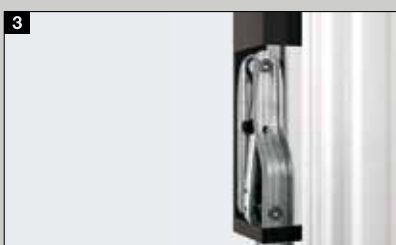

Hörmann patent

1 Zaštita od priklještenja

Fleksibilne letvice od plastike koje se nalaze između vratnog krila i okvira (ne dolazi do dodira čelik na čelik) kao i dodatne zaštitne kapice i ručke zaslužne su za zaštitu od prignječenja.

2 Sustav zaštite s više opruga

Ukoliko se jedna opruga slučajno potrga, vrata osiguravaju ostale opruge. Razmak između navoja opruga tako je mali da između njih ne mogu dospjeti ni dječji prsti.

3 Udobno zatvaranje

Vrata se prilikom zatvaranja samostalno privlače posebno oblikovanim mehanizmom.

4 Protuprovalno zaključavanje jedinstvenom bravom s uskočnikom

Kod ovog načina zatvaranja se kutovi vratnih krila fiksiraju na okvir, pa nije moguće podizanje. Vrata možete zaključavati prema gore uz pomoć dodatne opreme za zaključavanje.

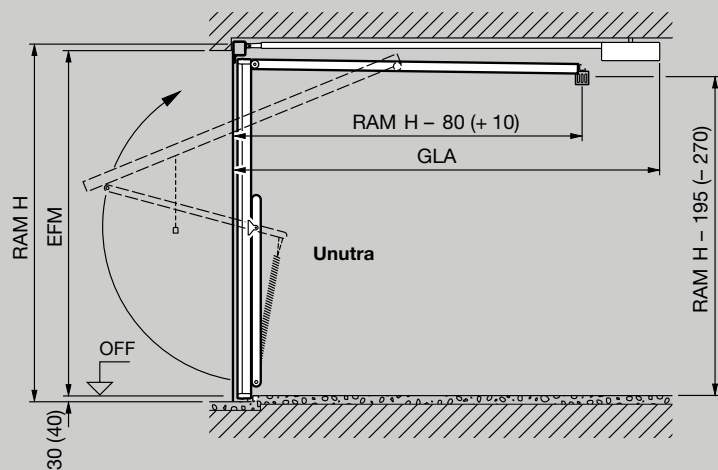

Ukupna dužina motora (GLA)
 3200 mm do visine vrata 2500 mm ProMatic / SupraMatic
 3450 mm do visine vrata 2750 mm ProMatic / SupraMatic

Mjere u zgradama = vrsta vrata DF 98

Vrsta vrata N 80 za pojedinačne garaže

Horizontalni presjek ugradnja iza otvora

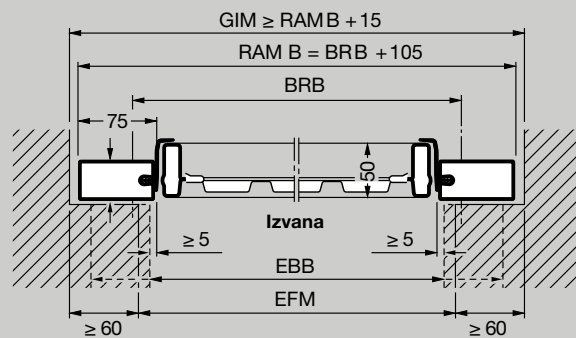

Vrsta vrata DF 98 za dvostruke garaže

Horizontalni presjek ugradnja iza otvora

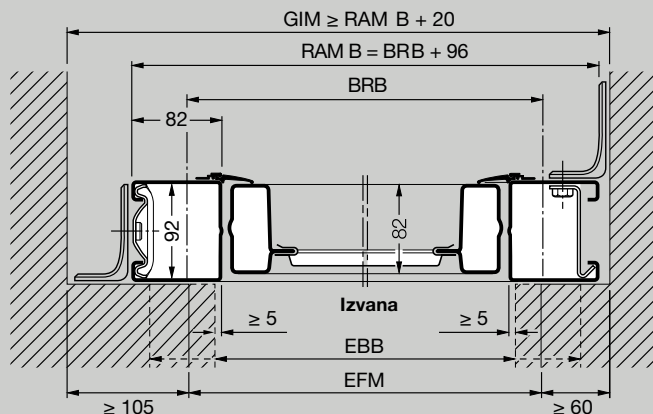

Vertikalni presjek vrata s donjim nosačem

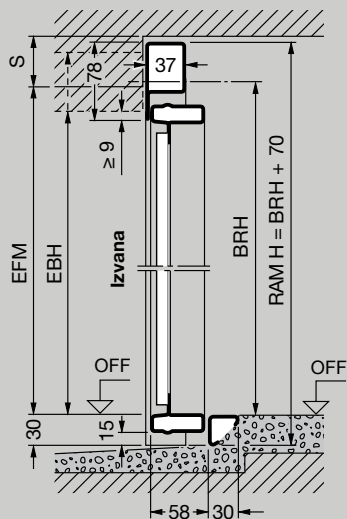

Vertikalni presjek vrata s donjim nosačem

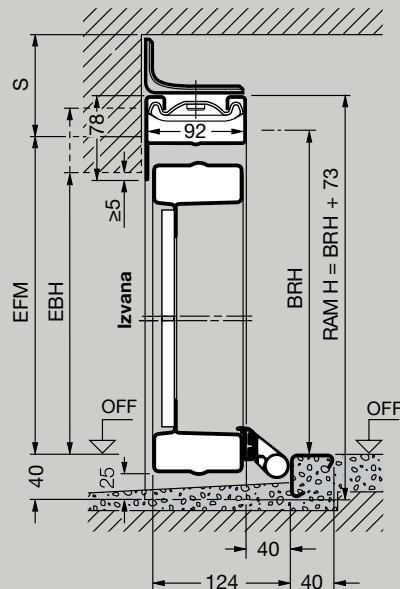

Dimenzije izražene u mm

Raspon veličina N 80 i DF 98 *

Visina vrata (BRH)	Širina vrata (BRB)											
	2000	2250	2500	2625	3000	3250	3500	3750	4000	4500	4750	5000
2750												
2625												
2500												
2375												
2250												
2125												
2000												
1875												

N 80

DF 98

Tumačenja

Mjere po narudžbi

BRB Okvirna građevinska mjera širina
BRH Okvirna građevinska mjera visina

RAM B Vanjska mjera okvira širina
RAM H Vanjska mjera okvira visina

LDB Svjetla mjera prolaza širina
LDH Svjetla visina prolaza

GIM Unutarnja dimenzija garaže

EFM Preporučena dimenzija izrade
FM Dimenzije izrade

EBB Ugradbeno područje širina

EBH Ugradbeno područje visina

OFF Gornji rub gotovog poda

GLA Ukupna dužina motora

S Potreban nadvoj

N 80

s čeličnom ispunom ≥ 50 mm

Motiv 905, 941 ≥ 65 mm

s drvenom ispunom ≥ 65 mm

DF 98

bez motora ≥ 90 mm

S motorom ≥ 100 mm

Vrata s moderniziranim maskama

U širini je dozvoljeno odstupanje od oko 10 mm ispod dimenzije ugradnje. Po visini je dozvoljeno odstupanje dimenzije ugradnje s donjim nosačem za oko 10 mm. Kod vrata s prolaznim podom (dovratnik na OFF) potrebno je dodati još 30 mm na mjeru ugradnje.

Molimo obratite pažnju na sljedeće:

* Ovisno o motivu vrata

** Svjetla dimenzija prolaza za vrata s donji nosačem

Standardne dimenzije N 80 za pojedinačne garaže

	Mjere po narudžbi		Vanjska mjera okvira		Svjetla mjera prolaza**	
	BRB	BRH	RAM B	RAM H	LDB	LDH
2250	1920	2355	1990	2110	1800	
	2000	2355	2070	2110	1880	
	2075	2355	2145	2110	1955	
	2125	2355	2195	2110	2005	
2375	1920	2480	1990	2235	1800	
	2000	2480	2070	2235	1880	
	2075	2480	2145	2235	1955	
	2125	2480	2195	2235	2005	
	2250	2480	2320	2235	2130	
	2375	2480	2445	2235	2255	
2500	1920	2605	1990	2360	1800	
	2000	2605	2070	2360	1880	
	2075	2605	2145	2360	1955	
	2125	2605	2195	2360	2005	
	2250	2605	2320	2360	2130	
	2375	2605	2445	2360	2255	
	2500	2605	2570	2360	2380	
	2750	2605	2820	2360	2630	
2625	2125	2730	2195	2485	2005	
2750	2000	2855	2070	2610	1880	
	2125	2855	2195	2610	2005	
	2000	3105	2070	2860	1880	
3000	2125	3105	2195	2860	2005	

Standardne dimenzije DF 98 za dvostruke garaže*

	Mjere po narudžbi		Vanjska mjera okvira		Svjetla mjera prolaza**	
	BRB	BRH	RAM B	RAM H	LDB	LDH
4000	2000	4096	2073	3840	1820	
	2125	4096	2198	3840	1945	
4500	2000	4596	2073	4340	1820	
	2125	4596	2198	4340	1945	
	2250	4596	2323	4340	2070	
5000	2000	5096	2073	4840	1820	
	2125	5096	2198	4840	1945	

Jednokrilna bočna vrata

Vertikalni presjek vrata s donjim nosačem

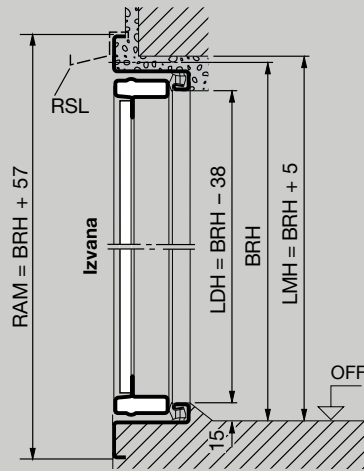

Horizontalni presjek

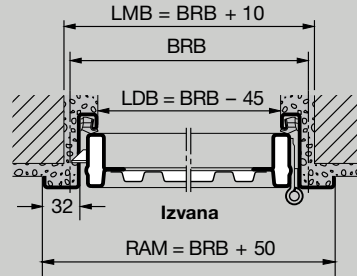

Dvokrilna bočna vrata

Vertikalni presjek vrata s donjim nosačem

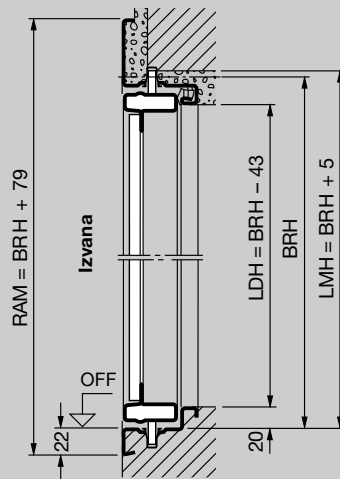

Horizontalni presjek

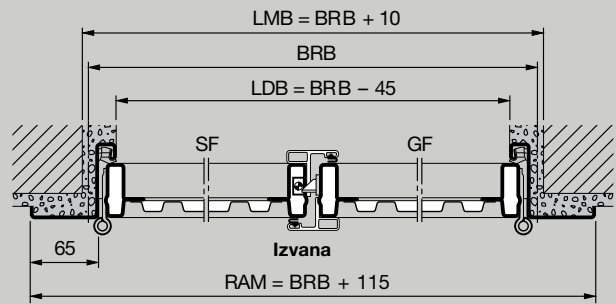

Standardne dimenzije jednokrlnih bočnih vrata

Mjera po narudžbi		Svjetla mjera zida		Svjetla mjera prolaza s donjim nosačem*		Visina ručke
BRB	BRH	LMB	LMH	LDB	LDH	od OFF
875	1875	885	1880	830	1837	987,5
	2000	885	2005	830	1962	1050
	2125	885	2130	830	2087	1112,5
1000	2000	1010	2005	955	1962	1050
	2125	1010	2130	955	2087	1112,5

Posebne dimenzije i izvedbe na upit, maksimalni raspon veličina (BR): 1250 × 2375 mm.

Standardne dimenzije s čeličnim punjenjem i punjenje koje se ugrađuje na licu mjesta isporučuju se standardno za vanjske nosače. Moguća je jednostavna montaža i promjena montaže na unutarnje nosače. Motivi s drvenim punjenjem mogući su isključivo kod vanjskih nosača.

Blok dovratnik za ugradnju u otvore: Dimenzije i izvedbe na upit

Tumačenja

Mjere po narudžbi

BRB Okvirna građevinska mjera širina
BRH Okvirna građevinska mjera visina

LMB Svjetla mjera zida širina
LMH Svjetla mjera zida visina

RAM B Vanjska mjera okvira širina
RAM H Vanjska mjera okvira visina

LDB Svjetla širina prolaza
LDH Svjetla visina prolaza

Svjetla širina prolaza smanjuje se kod kuta otvaranja manjeg od 180°.

OFF Gornji rub gotovog poda
RSL Zaštita od kiše

SF Fikso krilo
GF Prolazno krilo

Molimo obratite pažnju na sljedeće:

* LDH bez donjeg nosača + 15 mm

Raspon veličina dvokrlnih bočnih vrata

Širina (BRB) 1300 do 2500 mm

Visina (BRH) 1750 do 2250 mm

Blok dovratnik za ugradnju u otvore: Dimenzije i izvedbe na upit.

Isporučka je standardna za vanjski nosač i prolazno krilo desno, ukoliko želite unutarnji nosač odnosno postavljanje prolaznog krila lijevo, molimo Vas da to istaknete prilikom narudžbe!

Varijante ugradnje

Vanjski okov otvara se prema van

1-krilna

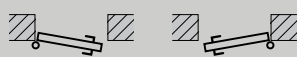

DIN lijevo

DIN desno

2-krilna

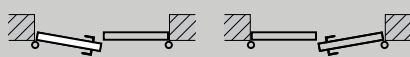

Prolazno krilo DIN lijevo

Prolazno krilo DIN desno

Kod unutarnjeg nosača otvaranje je prema unutra

1-krilna

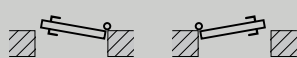

DIN lijevo

DIN desno

2-krilna

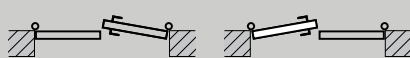

Prolazno krilo DIN lijevo

Prolazno krilo DIN desno

Kod vrata s unutarnjim nosačem potrebno je ukloniti donji kutnik odnosno transportni kutnik i voditi računa o odvodnji vode. Od vremenskih neprilika nezaštićena vrata potrebno je ugraditi s vanjskim nosačima.

Hörmann: Kvaliteta jednom zauvijek



Hörmann KG Amshausen, Njemačka



Hörmann KG Antriebstechnik, Njemačka



Hörmann KG Brandis, Njemačka



Hörmann KG Brockhagen, Njemačka



Hörmann KG Dissen, Njemačka



Hörmann KG Eckelhausen, Njemačka



Hörmann KG Freisen, Njemačka



Hörmann KG Ichtshausen, Njemačka



Hörmann KG Werne, Njemačka



Hörmann Genk NV, Belgija



Hörmann Alkmaar B.V., Nizozemska



Hörmann Legnica Sp. z o.o., Poljska



Hörmann Beijing, Kina



Hörmann Tianjin, Kina



Hörmann LLC, Montgomery IL, SAD



Hörmann Flexon LLC, Burgettstown PA, SAD

Tvrtka Hörmann jedini je svjetski proizvođač koji nudi kompletan program svih osnovnih građevinskih proizvoda na jednom mjestu. Proizvodimo u visoko specijaliziranim tvornicama koristeći najnoviju tehnologiju proizvodnje. Rasprostranjena mreža trgovina i servisa diljem Europe, te u Sjedinjenim Državama i Kini čini Hörmann Vašim jakim internacionalnim partnerom. Hörmann jednom zauvijek.

GARAŽNA VRATA
POGONI
INDUSTRIJSKA VRATA
PRETOVARNA TEHNIKA
VRATA
DOVRATNICI