



# Garažna sekcijska vrata

NOVO: Motivi vrata s aplikacijama D-žljebića i T-žljebića





6	Zašto odabrati Hörmann
16	Pregled čeličnih sekcijskih vrata
20	Pregled sekcijskih vrata od masivnog drva
22	Pregled čeličnih površina i vrsta drva
24	Pregled
26	Motivi vrata
56	Boje
62	Ručno otključavanje
64	Ostakljenja
66	Prolazna vrata
68	Bočna vrata
70	Modernizacija i uljepšavanje
76	Motori za garažna vrata
80	Oprema
86	Tehnika
88	Radne karakteristike
90	Dimenzije i podaci o ugradnji
98	Proizvodni program Hörmann

Prikazana vrata djelom imaju dodatnu opremu što nije uvijek i standardna oprema.

Prikazane boje i površine iz tiskarskih razloga nisu sasvim vjerodostojne.

Zaštićeno autorskim pravima. Pretisak, čak i samo djelomičan, samo uz naše dopuštenje. Pridržano pravo promjena.

◀ M-žljebić antracit sive boje, RAL 7016, Hörmann aluminijska kućna vrata ThermoSafe motiv 565, antracit sive boje, RAL 7016 s mogućim bočnim elementima i nadsvjetlom

## Spoznajte niz prednosti

Sekcijska vrata se otvaraju okomito i zaustavljaju tik uz strop. Takvom konstrukcijom omogućena je maksimalna iskoristivost prostora u garaži i ispred nje. Garažna sekcija vrata mogu se ugraditi u svaki garažni otvor te nude do 14 cm veću širinu prolaza od krilno podiznih vrata. Optimalno su izolirana sa svih strana trajno elastičnom i na vremenske utjecaje otpornom brtvom.

Priušтите si takav komfor.





„Ugled treba  
zaslužiti.” August Hörmann

Baš kao što je to njezin osnivač želio, tržišna marka Hörmann danas je garancija kvalitete. Obiteljska tvrtka je sa više od 75 godina iskustva u izradi garažnih vrata i motora te sa više od 20 milijuna prodanih vrata i motora postala vodeća na europskom tržištu. Ti podaci ulijevaju povjerenje prilikom kupovine Hörmann sekcijских vrata.



## 1 Njemačka tržišna marka

Sve komponente vrata i motora Hörmann je samostalno osmislio i proizveo, komponente su međusobno savršeno usklađene, a kako bi sve bilo sigurno za korisnika, komponente su testirali i certificirali nezavisni instituti. Izrađuju se u Njemačkoj po sistemu kvalitete DIN ISO 9001 i ispunjavaju sve uvjete u skladu s europskom normom 13241-1. Naši stručni suradnici intenzivno rade na novim proizvodima, njihovom unapređenju i poboljšanju. Na taj način stvaramo patente i jedinstvene proizvode.

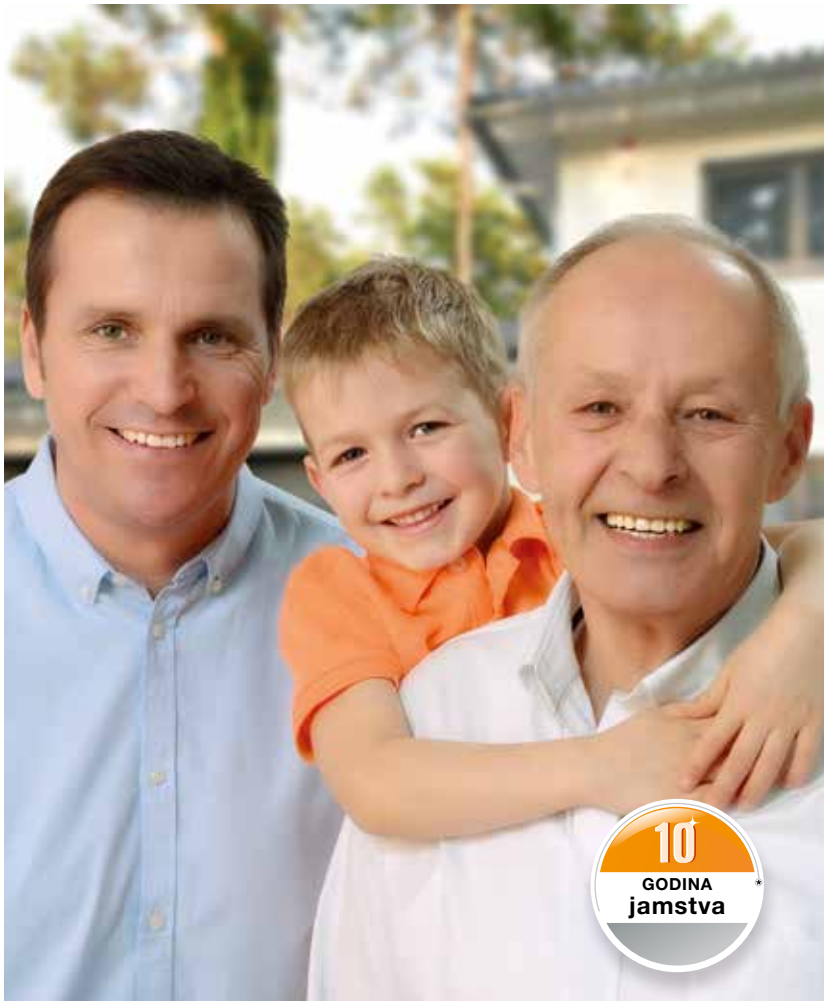

## 2 Garažna vrata za sve generacije

Dugotrajne provjere u stvarnim uvjetima osiguravaju kvalitetu serijskih Hörmann proizvoda. Zahvaljujući odličnim tehničkim rješenjima i kvaliteti materijala Hörmann nudi 10 godina jamstva na sva sekcijska vrata i 5 godina na Hörmann motore.\*

\* Iscrpne uvjete jamstva naći ćete na: [www.hoermann.com](http://www.hoermann.com)

## 3 Briga o budućnosti

Hörmann nastoji pružiti primjer drugima. Stoga tvrtka od 2013. do 40 % potrebe za energijom crpi iz ekološki dobivene energije, čiji se sustav kontinuirano usavršava. Uvođenjem inteligentnog i certificiranog sustava upravljanja energijom godišnje se štede tone CO<sub>2</sub>. Uz navedeno Hörmann nudi proizvode za održiv razvoj.

O Hörmann aktivnostima vezanim za zaštitu okoliša više saznajte u brošuri „Mi razmišljamo zeleno“.

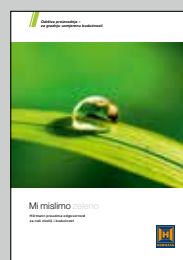



## 4 Harmoničan dojam

### **1 Vrata imaju jednak razmak između žljebića i nevidljive razmake između panela**

Garažna vrata Hörmann odlikuje precizan raspored žljebića [A]. Paneli su tako oblikovani da su prijelazi gotovo nevidljivi kad su vrata zatvorena. Usporedite s vratima drugih proizvođača!

Možete naručiti i praktična bočna vrata čiji će žljebići biti nalik onima garažnih sekcijskih vrata (vidi stranicu 68).

### **2 Neravnomjerni razmaci između žljebića [B], [C] zbog različite visine panela i vidljivih prijelaza između panela na vratima drugih proizvođača. Vrata stoga ne ostavljaju skladan dojam.**



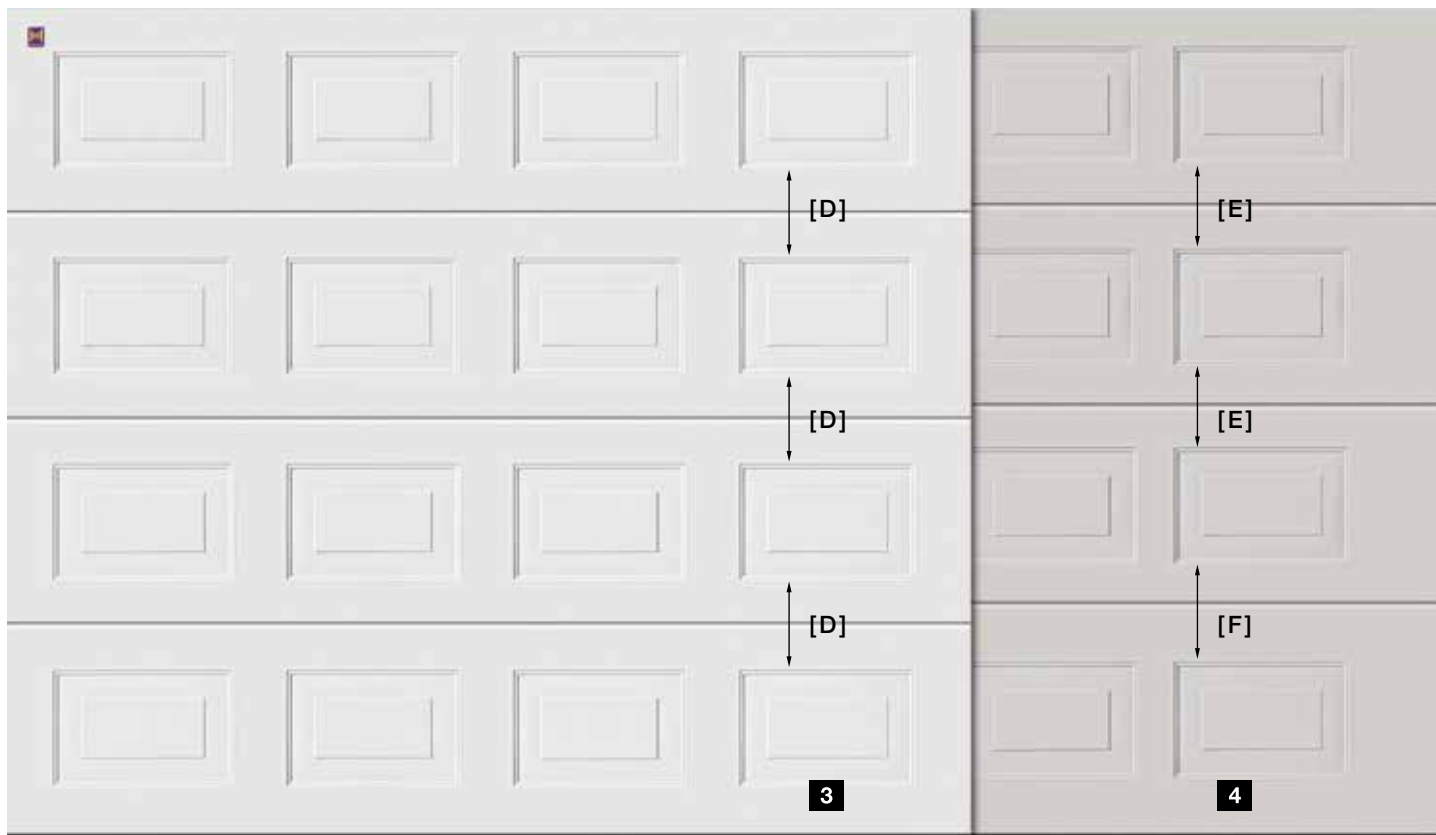

### 3 Ravnomjieran raspored kazeta

Kako bi se postigao harmoničan izgled, sekcijnska vrata Hörmann imaju jednak razmak između pojedinih kazeta **[D]**. Paneli su jednaki u cijelom visinom vrata. Ujedno su i vodoravni razmaci između kazeta na panelu ujednačeni. Vrata tako ostavljaju harmoničan izgled.

Možete naručiti i bočna vrata s podjelom panela jednaka onima na garažnim sekcijnskim vratima (pogledajte stranicu 68).

**4 Neravnomjerna podjela kazeta [E], [F] kao posljedica** različitih visina lamela konkurentskih vrata. To stvara neugledan izgled vrata.

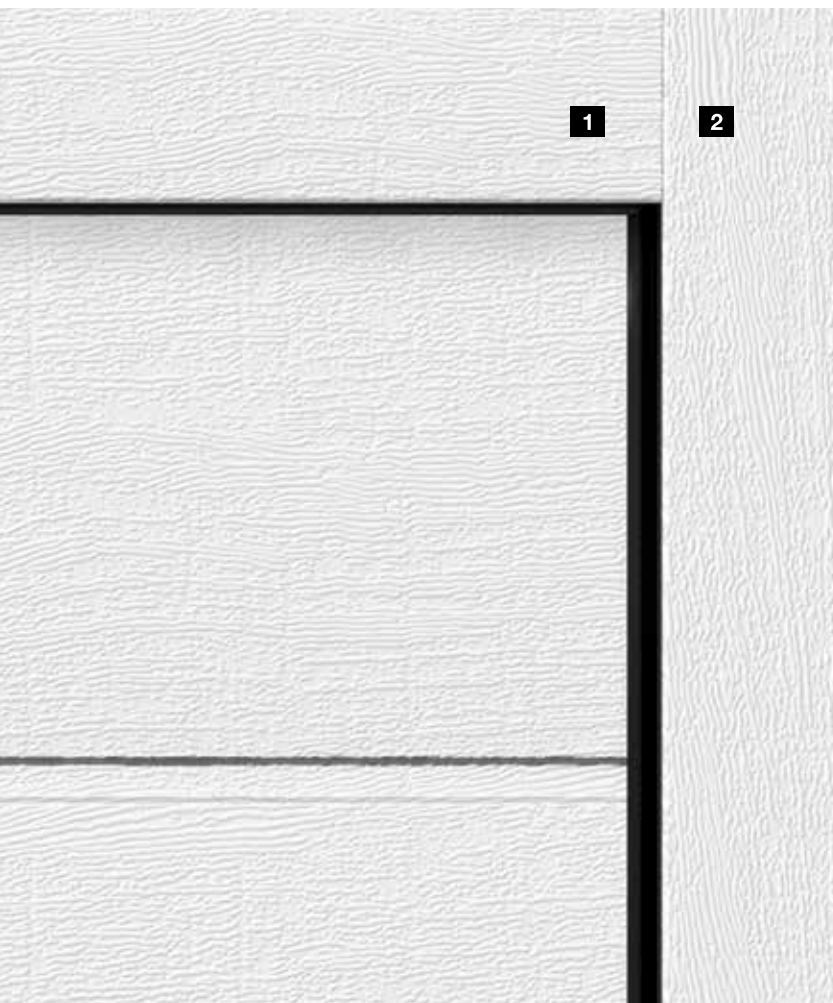

## 5 Ujednačen izgled dovratnika i vratnog krila



Samo kod tvrtke Hörmann

Harmoničan izgled vrata ostvaren je nizom malih detalja: maska **1** se za bijela vrata kao i za sve površine isporučuje uvijek usklađena s panelima. Sve je savršeno usklađeno. Bočni okviri **2** standardno su dostupni u Woodgrain površini. Za sekcijaska vrata površine Sandgrain, Silkgrain ili Decograin dodatno su dostupne obloge površine poput panela vrata. Za Micrograin vrata isporučuje se glatka obloga Silkgrain.

Za sekcijaska vrata u boji i vrata s Decograin površinom možete dodatno naručiti odgovarajuće obloge za dovratnike **2**, koje su površinom i bojom odnosno dekorom usklađene s panelima vrata. Maska za nadvoj **1** za takva se vrata uvijek isporučuje u površini i boji odnosno dekoru panela vrata.

Ostale informacije naći ćete na stranici 73 – 74.



## 6 Maska za usklađivanje s površinom vrata

Kod LPU vrata ova je plosnata maska za nadvoj elegantno rješenje za neprimjetan prijelaz s maske na vratno krilo. Kad su vrata zatvorena gornji element vrata zatvara se na masku tako da stvara jedinstvenu površinu.

Ostale informacije naći ćete na stranici 73.

## 7 Decograin površine

Plastični sloj otporan na UV zračenja s vanjske strane čeličnih panela svojom površinom nalik je drvetu odnosno napravljen je kao elegantan antracit sloj. Dugotrajna privlačnost 6 Decograin dekora ostaje dugo očuvana zbog posebne zaštite površine.

Ostale informacije naći ćete na stranici 59.





## 8 Optimalna i dugotrajna zaštita

Donji dio dovratnika obložen je plastičnim slojem visine 4 cm, koji dovratnik u ugroženim dijelovima štiti od hrđe te ga održivo zaštićuje od moguće korozije. Za razliku od rješenja koja nudi konkurencija, ova dugotrajna zaštita štiti i od vlage.

Donji dio vrata s podnom brtvom čak je i vizualno uspješno rješenje.

## 9 Efikasna toplinska izolacija

 Samo kod tvrtke Hörmann

Kada je garaža sastavni dio kuće preporučuju se dobro izolirana garažna vrata. S okvirom Hörmann ThermoFrame poboljšat ćete ionako dobru izolaciju LPU vrata.

Moderan plastični okvir, koji se montira zajedno s okvirom vrata, osigurava toplinsku podjelu okvira i zida te time poboljšava toplinsku izolaciju do 15%\*. Dodatak za okvir ThermoFrame možete naručiti za sva Hörmann sekcijnska vrata.

\* Za izolirana garažna sekcijnska vrata LPU dimenzije: 5000 x 2125 mm



## 10 Praktična rješenja

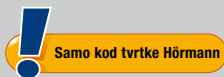

Da bi se osobe lakše kretale preporučujemo prolazna vrata bez praga. Ona Vam omogućavaju dohvat bicikla ili vrtnog pribora bez otvaranja samih garažnih vrata.

Prag od plemenitog čelika na sredini je visok svega 10 mm, a na rubovima 5 mm. Takav prag olakšava prelazak i smanjuje rizik od spoticanja.

## 11 I naravno još bolje osiguranje

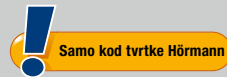

Provalnici s Hörmann automatskim sekcijским vratima nemaju šanse. Ako su garažna vrata zatvorena, mehanizam za osiguranje od podizanja automatski ulazi u rub vodilice, zaključava te sprečava mogućnost podizanja vrata. Ovakvo patentirano zaključavanje vrata funkcionira isključivo na mehaničkoj osnovi, pa je tako, za razliku od motora konkurencije, djelotvorno i bez napajanja strujom.



Pogledajte i kratki film na:  
[www.hoermann.com/videos](http://www.hoermann.com/videos)





## 12 Bežični sustav BiSecur s certifikatom o sigurnosti

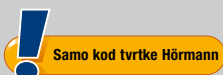

Dvosmjerni i izrazito siguran sustav bežičnog zaključavanja BiSecur za garažna i dvorišna vrata rezultat je najnovije tehnologije i namijenjen je komfornom i sigurnom upravljanju garažnim vratima, dvorišnim vratima, rasvjetom i sl.

Zahvaljujući novom, izrazito sigurnom BiSecur postupku zaključavanja sa stabilnim dometom Vaš radijski signal nitko ne može kopirati. Sustav su provjerili i certificirali stručnjaci za sigurnost sa Sveučilišta u Bochumu i dokazali da je siguran kao internet bankarstvo.



Pogledajte i kratki film na:  
[www.hoermann.com/videos](http://www.hoermann.com/videos)





## 13 Jednostavna provjera položaja vrata

Više nećete morati izlaziti po lošem vremenu kako biste provjerili jeste li zatvorili vrata. Samo jednim pritiskom na tipku HS 5 BS daljinskog upravljača boja LED diode pokazati će jesu li garažna vrata zatvorena. Po želji, još jedan pritisak na tipku\* zatvara vrata. Vratima upravljate jednostavno i sigurno.

Naša nova aplikacija \*\*, koja je povezana s funkcijom Hörmann BiSecur Gateway, omogućava Vam upravljanje Hörmann garažnim i dvorišnim motorima, ulaznim vratima\*\* kao i ostalim uređajima pomoću pametnog telefona ili tableta.

\* Ako pri upravljanju nemate vizualni kontakt s vratima, preporučamo ugradnju dodatnih foto ćelija.

\*\* Za iOS i Android sustave

\*\*\* Sa dodatnom opremom

## 14 Izvrstan dizajn

Ekskluzivni daljinski upravljači BiSecur ne očaravaju samo svojim crnim ili bijelim dizajnom već i elegantnim oblikom koji ugodno leži u ruci.

Međunarodni žiri nagradio je ekskluzivni dizajn Hörmann BiSecur daljinskog upravljača, lakirane površine.



Pogledajte i kratki film na:  
[www.hoermann.com/videos](http://www.hoermann.com/videos)



Slika gore: daljinski upravljač HS 5 BS sa stalkom za daljinski koji možete dodatno naručiti.

## LPU

Izolirana LPU vrata nude najbolju izolaciju. Paneli debljine 42 mm jamče stabilnost i kvalitetan rad vrata.

## LTE

Ne izolirana LTE vrata pristupačno su rješenje za samostojeće garaže koje ne trebaju dodatnu izolaciju.







S-žljebić (LPU, LTE), prometno bijela RAL 9016

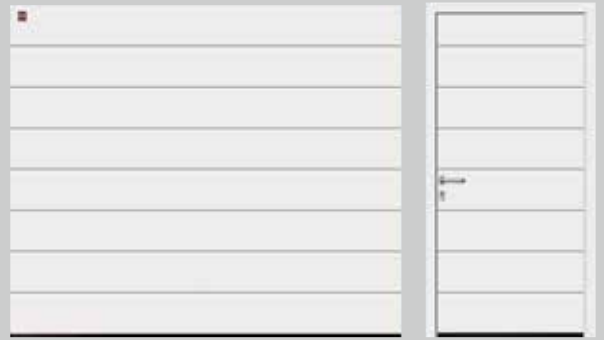

M-žljebić (LPU, LTE), prometno bijela RAL 9016

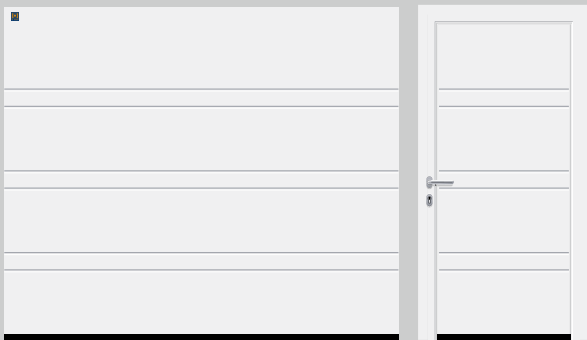

D-žljebić (LPU), prometno bijela RAL 9016 ■ **NOVO**



T-žljebić (LPU), prometno bijela RAL 9016 ■ **NOVO**



L-žljebić (LPU), prometno bijela RAL 9016



Kazeta (LPU, LTE), prometno bijela RAL 9016



L-žljebić (LPU), motiv 450, prometno bijela RAL 9016



L-žljebić (LPU), motiv 456, prometno bijela RAL 9016



L-žljebić (LPU), motiv 461 s ostakljenjem, prometno bijela RAL 9016  
L-žljebić (LPU), motiv 451 bez ostakljenja (bez slike)



L-žljebić (LPU), motiv 457, raspored lijevo, odraz motiva, prometno bijela RAL 9016



L-žljebić (LPU), motiv 462 s ostakljenjem, prometno bijela RAL 9016  
L-žljebić (LPU), motiv 452 bez ostakljenja (bez slike)

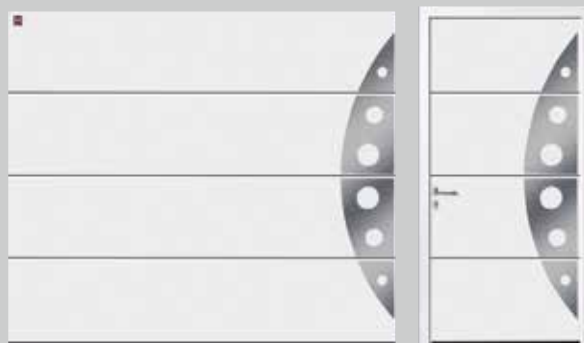

L-žljebić (LPU), motiv 458, prometno bijela RAL 9016



L-žljebić (LPU), motiv 454, raspored motiva u sredini, prometno bijela RAL 9016



L-žljebić (LPU), motiv 469 s ostakljenjem, prometno bijela RAL 9016  
L-žljebić (LPU), motiv 459 bez ostakljenja (bez slike)

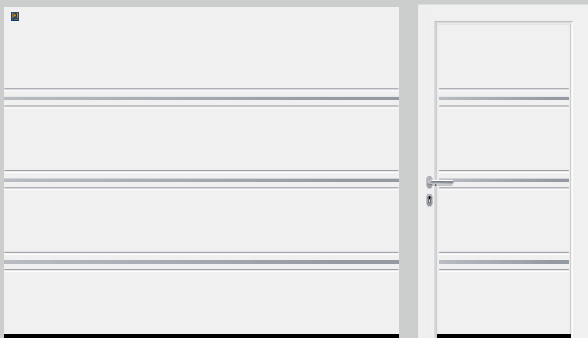

T-žljebić (LPU) motiv 501 prožet umetcima, nalik nehrđajućem čeliku ■ **NOVO**, prometno bijela RAL 9016

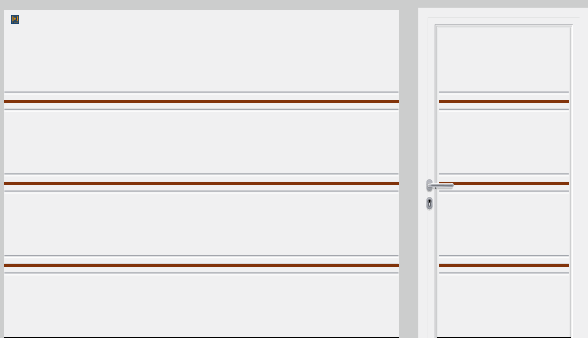

T-žljebić (LPU) motiv 501 prožet umetcima, nalik drvu ■ **NOVO**, prometno bijela RAL 9016

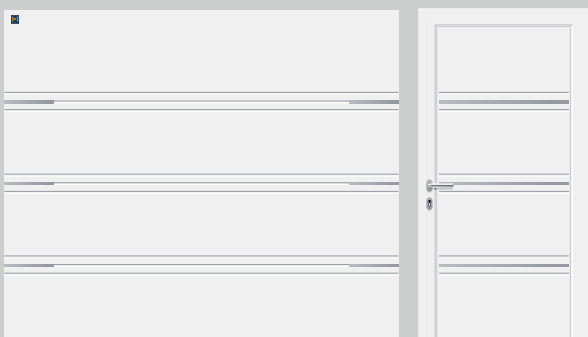

T-žljebić (LPU) motiv 500 podijeljeni umetci, nalik nehrđajućem čeliku ■ **NOVO**, prometno bijela RAL 9016

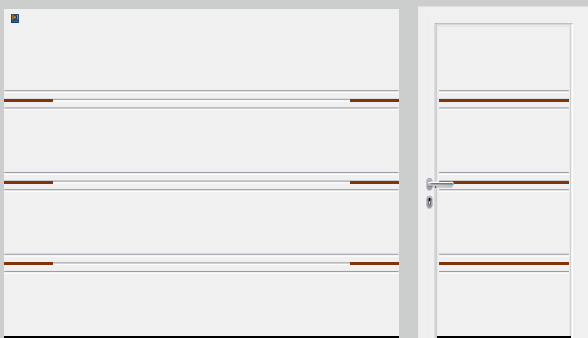

T-žljebić (LPU) motiv 500 podijeljeni umetci, nalik drvu ■ **NOVO**, prometno bijela RAL 9016

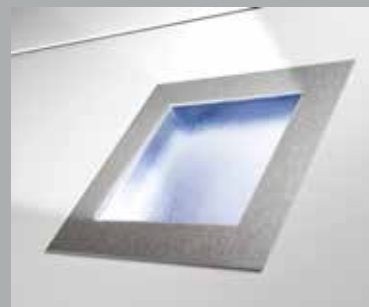

Dizajnerski element s nehrđajućim čelikom i plastičnim ostakljenjem



T-žljebić s umetcima nalik nehrđajućem čeliku



T-žljebić s umetcima nalik drvu

## LTH

Vrata od masivnih drvenih panela prikladna su za drvene kuće ili zgrade s brojnim drvenim elementima, kao što su primjerice dijelovi pročelja.



S-Žljebić, smreka



M-Žljebić, smreka

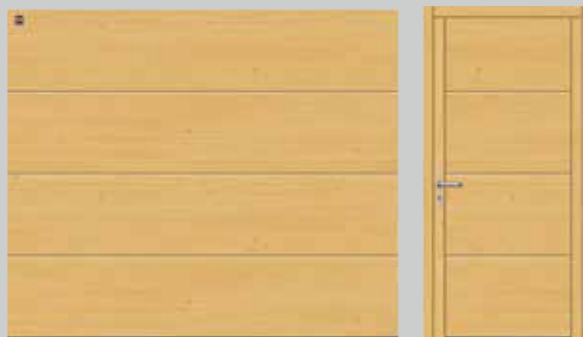

L-Žljebić, smreka



Kazeta, smreka



Motiv 401, smreka



Motiv 402, smreka



Motiv 403, smreka



Motiv 403, s prirodnim kamenom, smreka



Motiv 404, smreka



Motiv 404, s prirodnim kamenom, smreka

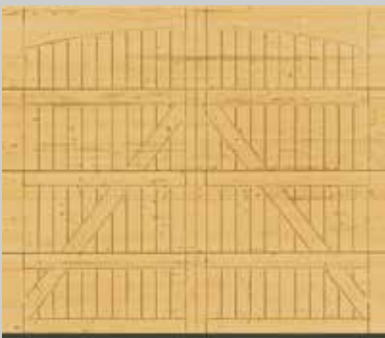

Motiv 405, smreka

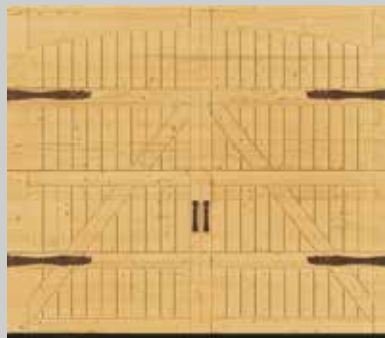

Motiv 405, s „Ekstusiv“ okovima za krilna vrata kao opcijom, smreka



## Individualno oblikovanje

Sami oblikujte svoja drvena vrata: dovoljna je skica kao predložak te će računalno vođena pila oblikovati individualna vrata po Vašem nacrtu.

## Izražajnost

Odaberite neki od 3 prirodna kamena. Prirodni kamen stvara posebni dojam motiva 403 i 404. Odstupanja u boji i strukturi su prirodno uvjetovana.



tropski zelena



multicolor crvena



balmoral rosso

## Čelične površine

### Vi birate

Oblikujte svoju garažu po vlastitoj želji. Kod čeličnih sekcijских vrata možete birati 4 površine, koje bojom možete uskladiti s izgledom Vaše kuće, ili ćete se odlučiti za jedan od 6 Decograin dekora prirodnog drvenog karaktera ili metalnog efekta. Svoja masivna sekcijсka vrata možete naručiti od dvije vrste drveta, a za premaz možete birati 8 boja lazure.



1

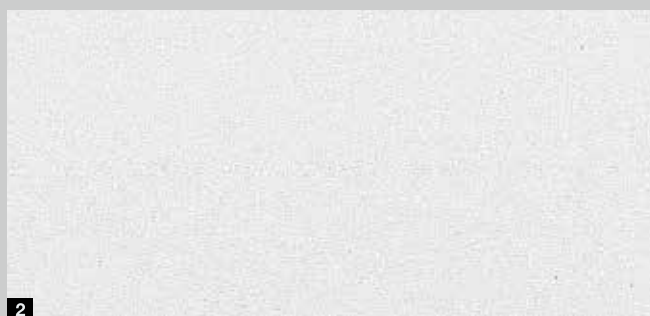

2

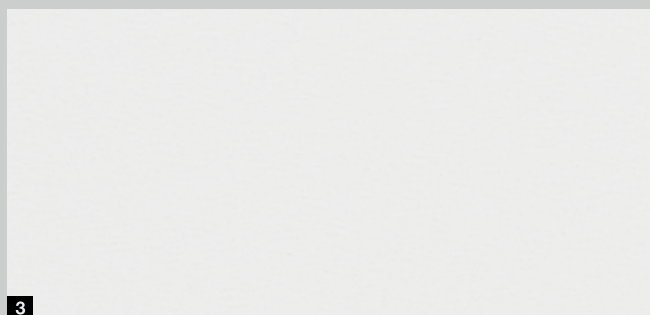

3



4



5

## Vrste drva



### 1 Woodgrain

Manje se ogrebotine na ovoj gruboj površini s uzorkom nalik kori drveta mogu lako popraviti. Ovu površinu možete naručiti u prometno bijeloj boji RAL 9016, u 15 preporučenih boja ili RAL boji po izboru.

### 2 Sandgrain

Fino strukturirana površina posebno je prikladna za moderne objekte. Dostupna je u prometno bijeloj boji RAL 9016 i u 3 preporučene boje.

### 3 Silkgrain

Svilenkasta Silkgrain površina zbog svog je izgleda prvi izbor moderne arhitekture. Pritom vanjski lim deblji za 50 % pruža veću stabilnost i još mirnije kretanje vrata. Ovu površinu možete naručiti u prometno bijeloj boji RAL 9016, u 15 preporučenih boja ili RAL boji po izboru.

### 4 Micrograin

Ova nova površina očarava svojim valovitim profilom izrađenim od glatkog čelika, koji odražava efekte svjetla i sjene. Dostupna je u prometno bijeloj boji RAL 9016, u 15 preporučenih boja i kao RAL boja po izboru.

### 5 Decograin

Decograin površine s plastičnom folijom otpornom na UV zrake nalik su površini drveta ili elegantne antracit sive boje. Možete odabrati neki od 5 prirodnih drvenih dekora ili elegantan metalik dekor.

### 6 Nordijska smreka

Nordijska smreka je svijetlo drvo crnogorice s ravnom teksturom. Svi tragovi drveta potpuno su prirodni.

### 7 Američka jela

Američka jela je bijelo siva do svjetlo sivo-smeđa crnogorica, ravnih godova koje prožimaju mineralna vlakna i čepići.

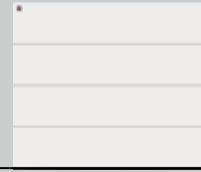
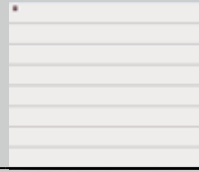
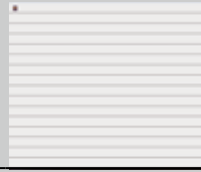

	S-žljebić	M-žljebić	L-žljebić
<b>LPU izolirana čelična sekcijnska vrata</b>			
Woodgrain	prometno bijela RAL 9016 15 omiljenih boja RAL boja po izboru	prometno bijela RAL 9016 15 omiljenih boja RAL boja po izboru	prometno bijela RAL 9016 15 omiljenih boja RAL boja po izboru
Sandgrain		prometno bijela RAL 9016 3 preporučene boje	prometno bijela RAL 9016 3 preporučene boje
Micrograin			prometno bijela RAL 9016 15 omiljenih boja RAL boja po izboru
Silkgrain*		prometno bijela RAL 9016 15 preporučenih boja RAL boja po izboru	prometno bijela RAL 9016 15 preporučenih boja RAL boja po izboru
Decograin		6 dekora	6 dekora
Maks. širina	6000 (7000***) mm	6000 (7000***) mm	6000 (7000***) mm
Maks. visina	3000 (5000***) mm	3000 (5000***) mm	3000 (5000***) mm
<b>LTE ne izolirana čelična sekcijnska vrata</b>			
Woodgrain	prometno bijela RAL 9016	prometno bijela RAL 9016	
Maks. širina	5000 mm	3000 mm	
Maks. visina	3000 mm	3000 mm	
<b>LTH sekcijnska vrata od masivnog drveta</b>			
Nordijska smreka	8 lazura za drvo	8 lazura za drvo	8 lazura za drvo
Američka jela	8 lazura za drvo	8 lazura za drvo	8 lazura za drvo
Maks. širina	5000 mm	5000 mm	5000 mm
Maks. visina	3000 mm	3000 mm	3000 mm

\* L-žljebić s dizajnerskim elementima i površinom Silkgrain

\*\* Ne kao Titan Metallic CH 703

\*\*\* Sekcijnska vrata SPU F42 Plus



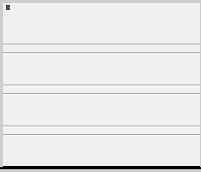

D-žljebić ■ **NOVO**

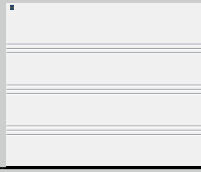

T-žljebić ■ **NOVO**



Kazeta

prometno bijela RAL 9016  
15 preporučenih boja  
RAL boja po izboru

6000 mm  
3000 mm

prometno bijela RAL 9016  
15 preporučenih boja  
RAL boja po izboru

6000 mm  
3000 mm

prometno bijela RAL 9016  
15 omiljenih boja  
RAL boja po izboru

5 dekora\*\*

5500 mm  
3000 mm

prometno bijela RAL 9016

3000 mm  
3000 mm

8 lazura za drvo

8 lazura za drvo

5000 mm  
3000 mm





▲ S-žjebić Woodgrain zelene boje RAL 6009



▲ S-Žljebić Woodgrain antracit sive boje RAL 7016;  
Hörmann aluminjska kućna vrata ThermoSafe, motiv 860 antracit sive boje RAL 7016



▼ S-Žljebić Woodgrain prometno bijele boje RAL 9016 s usklađenim bočnim vratima



▲ S-Žljebić s masivnim drvenim panelama američke jele





▲ M-žljebić Decograin Rosewood;  
Hörmann aluminijska kućna vrata ThermoSafe motiv 845 siva RAL 7040



► M-žljebić Silkgrain prometno bijele boje, RAL 9016 s LED-rasvjetnom trakom na nadvoju







▲ M-žlebič s masivnim drvenim panelima američke jele

◀ M-žlebič Decograin Titan Metallic CH 703







▲ L-żjebić Decograin Titan Metallic CH 703



▲ L-žljebić Silkgrain antracit siva RAL 7016;  
alumijska kućna vrata ThermoSafe motiv 878

▶ L-žljebić Decograin Winchester Oak





▼ L-žljebić Silkgrain smeđa RAL 8001



► L-žljebić Design motiv 461 s ostakljenim elementima, Decograin Titan Metallic CH 703; Hörmann aluminijska kućna vrata ThermoSafe motiv 173

▼ L-žljebić Design motiv 450, Silkgrain svjetlo siva RAL 7035; Hörmann aluminijska kućna vrata ThermoSafe motiv 693



▲ L-žljebić Design motiv 457, Silkgrain prometno bijela RAL 9016; Hörmann aluminijska kućna vrata ThermoSafe motiv 188





Dodatne informacije o Hörmann kućnim vratima  
pronaći ćete u brošuri za aluminijaska kućna vrata  
i ThermoPro kućna i ulazna vrata.



▲ D-žljebić Silkgrain sive boje RAL 7040





▼ D-žljebić Silkgrain antracit sive boje RAL 7016







▲ T-žljebić motiv 500 Silkgrain antracit sive boje RAL 7016 s podjeljenim umetcima nalik drvu





◀ T-žljebić motiv 501 Silkgrain antracit sive boje RAL 7016 prožet umetcima nalik nehrđajućem čeliku

▼ T-žljebić motiv 501 Silkgrain sive boje RAL 7030 prožet umetcima nalik drvu







▲ Kazeta Decograin Golden Oak



▲ Kazete s panelama od masivnog drveta amaričke jele s drvenom lazuroom bijele boje

► Kazete Woodgrain antracit sive boje RAL 7016







◀ Kazete Woodgrain prometno bijele boje RAL 9016







▲ Sekcijska vrata ALR F42 koja se oblažu na mjestu postavljanja

### Ekskluzivno oblikovanje pročelja

Svoja sekcijaska vrata možete na licu mjesta obložiti materijalom po želji: drvom, metalom, keramikom, plastikom i drugim materijalima. Tako se garažna vrata gotovo nevidljivo integriraju u cjelokupni dojam Vaše kuće.

Osnovu za oblikovanje u skladu s pročeljem čine Hörmann industrijska sekcijaska vrata ALR F42 s aluminijskim okvirom i ispunom od PU. Molimo konzultirajte se s Vašim Hörmann partnerom.



► Sekcijaska vrata ALR F42 koja se oblažu na mjestu postavljanja

▼ Sekcijaska vrata ALR F42 koja se oblažu na mjestu postavljanja





◀ Sekcijska vrata ALR F42 Vitraplan

### ALR F42 Vitraplan

Istaknutim ostakljenjima vrata su dobila posebno jasan i nadasve elegantan naglasak. Profil okvira je skriven – ništa ne narušava cjelokupni dojam. Ova ekskluzivna vrata dojmpljiva su zbog interesantne isprepletenosti odsjaja i prozirnosti.

► Motiv vrata 405, na mjestu ugradnje premaže se bijelom bojom, postavlja se obloga krila i ukrasne ručke

▼ Motiv vrata 403 od smreke s prirodnim, tropski zelenim kamenom



◀ Motiv vrata 402, smreka, s izgledom ujednačenim bočnim vratima



### Individualno oblikovanje

Svoja drvena vrata možete oblikovati primjerice Vašim inicijalima, kućnim brojem ili Vašim najdražim motivom. Dovoljan je crtež kao predložak i gotova su Vaša sasvim osobna garažna vrata. Time postajete vlasnik unikata na kojem će Vam mnogi zavidjeti.

## Šarenilo boja

Bez obzira za koji su Vam stil gradnje potrebna garažna sekcijaska vrata kod tvrke Hörmann sigurno ćete pronaći vrata koja odgovaraju Vama i Vašoj kući. Čelična sekcijaska vrata dostupna su u 15 preporučenih boja, oko 200 boja prema RAL karti i 6 Decograin dekora. Površine naših vrata zaštićene su protiv hrđe, kako bi Vaša vrata dugo ostala kao nova. Vatropocinčani materijal i kvalitetan temeljni sloj premaza od poliestera s obje strane omogućava klizanje kapi kiše niz stjenku vrata. Masivna drvena vrata dostupna su u 2 vrste drveta, koje je moguće premazati s 8 različitih lazura kako bi se vrata uskladila s Vašim domom.







## Boja uljepšava i štiti

Izolirana sekcijaska vrata LPU i bočna vrata možete naručiti u standardnoj prometno bijeloj boji, RAL 9016, kao i u 15 preporučenih boja i oko 200 boja prema RAL\* karti, te u NCS i DB bojama. Za površinu Sandgrain možete odabrati 3 preporučene boje. Ne izolirana LTE vrata isporučuju se u prometno bijeloj boji.

### Molimo obratite pažnju na sljedeće:

Unutarnja strana garažnih sekcijaskih vrata načelno se isporučuje u sivo bijeloj boji, RAL 9002.

Ukoliko će biti okrenute prema suncu tamne boje izoliranih čeličnih vrata treba izbjegavati, jer može doći do savijanja lamela što može oštetiti vrata.

Sve opisane boje odnose se na RAL kartu boja.

Preslike boja i površina iz tiskarskih razloga nisu u potpunosti vjerodostojne. Savjetujte se s Vašim Hörmann partnerom.

\* Iznimka su efekt perle, svjetlucave i metalik boje

\*\* Preporučene boje za površinu Sandgrain

### Standardna boja



1

### 15 preporučenih boja

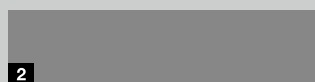

2

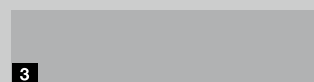

3

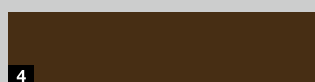

4



5



6



7

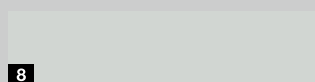

8

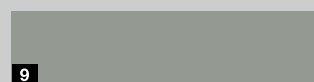

9

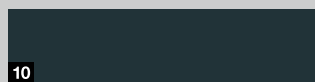

10

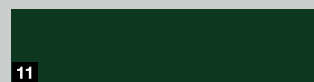

11

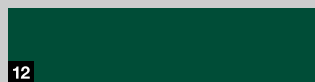

12



13

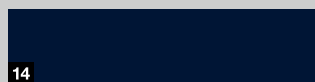

14



15

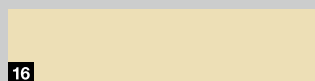

16

1	RAL 9016	prometno bijela
2	RAL 9007	aluminij siva
3	RAL 9006	bijeli aluminij**
4	RAL 8028	smeđa**
5	RAL 8003	smeđa
6	RAL 8001	oker smeđa
7	RAL 7040	siva
8	RAL 7035	svijetlo siva
9	RAL 7030	kamen siva
10	RAL 7016	antracit siva**
11	RAL 6009	Bor zelena
12	RAL 6005	tamno zelena
13	RAL 5014	golublje plava
14	RAL 5011	sivo plava
15	RAL 3003	rubin crvena
16	RAL 1015	boja bjelokosti

## Detaljno i elegantno

Decograin površine dostupne su u pet prirodnih drvenih dekora i kao antracit dekor s metalnim efektom. Izrezbarena površina vjerno dočarava godove drveta. Posebna zaštita površine od UV zračenja plastičnom folijom na vanjskoj strani čeličnih lamela dugoročno čuva vrata.

### 6 dekora Decograin

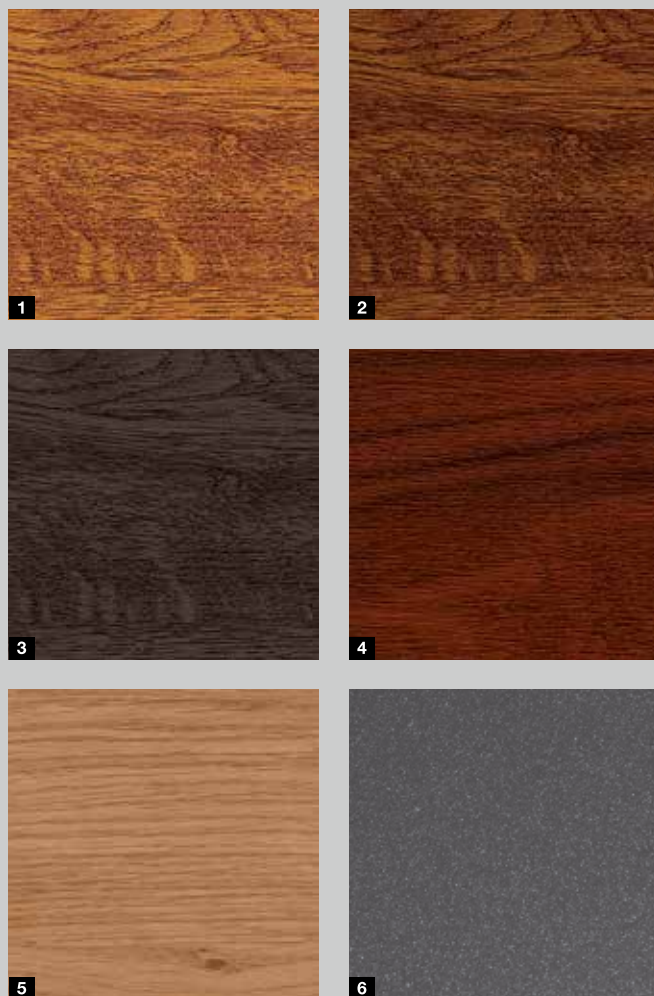

- 1 Decograin Golden Oak: svjetlo smeđi, zlatno žuti dekor
- 2 Decograin Dark Oak: hrast dekor boje oraha
- 3 Decograin Night Oak: tamni i intenzivan hrast dekor
- 4 Decograin Rosewood: drveni dekor boje mahagonija
- 5 Decograin Winchester Oak: dekor u prirodnoj boji hrasta
- 6 Titan Metallic CH 703: antracit s metalnim efektom

## Prirodne vrste masivnog drveta

Nordijska smreka je svijetlo drvo crnogorice s ravnom teksturom. Svi tragovi drveta potpuno su prirodni.

Kukuta je bijelo siva do svjetlo sivo-smeđa crnogorica, ravnih godova koje prožimaju mineralna vlakna i čepići.

### Molimo obratite pažnju na sljedeće:

Za zaštitu od nametnika i plijesni drvo se već tvornički impregnira. Da bi vrata sačuvala svoj lijep izgled potrebno ih je kasnije, na mjestu ugradnje, premazati lazrom za drvo kako bi ih zaštitili od vremenskih utjecaja.

Kod premaza lazrom za drvo kroz sloj se mogu očitavati strukture drva i može doći do promjene u boji površine.





## 2 vrste masivnog drveta



## 8 lazura za drvo

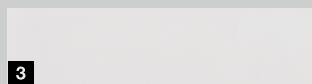

- 1 Impregnirana smreka
- 2 Impregnirana kukuta
- 3 Bijela
- 4 Bor
- 5 Teak
- 6 Palisander
- 7 Ebanovina
- 8 Ahat siva
- 9 Bor zelena
- 10 Nordijski crveno

## Estetski, decentno i sigurno

Ako Vaša garaža nema drugi pristup u tom slučaju svoja automatska garažna vrata možete dodatno izvana otvoriti lijepom ručkom i decentnom bravom za otključavanje u slučaju nestanka električne energije.



**Molimo obratite pažnju na sljedeće:**

**62** Sve opisane boje odnose se na RAL kartu boja.



## Kvake

Hörmann kvake očarati će Vas svojim modernim oblikom. Odabir materijala pri tom nije samo pitanje osobnog ukusa. Tako se posebice kvake od nehrđajućeg čelika ističu svojom veličinom i otpornom površinom.

Brava se može integrirati u sustav zaključavanja kuće. Vrata kojima se upravlja ručno i imaju kvaku, zaključavaju se bravom za garažna vrata **7** čime su zaštićena od provale. Pritom stabilan jezičak zapinje za masivni klin u bočnom okviru.

## Otvaranje u slučaju nestanka električne energije

Ako na svojim automatskim sekcijским vratima ne želite kvaku preporučujemo bravu za slučaju opasnosti **8**. Lijepo oblikovan okrugli cilindar (nije ga moguće integrirati u sustav zaključavanja kuće) otključava Vaša garažna vrata koja u slučaju opasnosti možete otvoriti bez problema. Otključavanjem u slučaju opasnosti na automatskim sekcijским vratima možete upravljati i pomoću kvake. Vrata se u tom slučaju otključavaju pomoću mehanizma s unutarnje strane.

- 1 Crna plastika
- 2 Aluminijski gus, bijeli, RAL 9016
- 3 Nove srebrene boje aluminija
- 4 Češljani plemeniti čelik
- 5 Polirani plemeniti čelik
- 6 Smeđi aluminij, RAL 8028
- 7 Zaključavanje rotacionom bravom
- 8 Brava za otključavanje u slučaju nužde

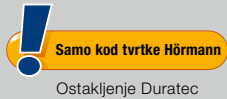

## Više svjetla, manja potrošnja energije

Ovisno o tipu vrata odaberite različite tipove ostakljenja, s prozirnim (sl. 2) ili strukturiranim (sl. desno) jednoslojnim ili dvoslojnim staklima. Prozirna ostakljenja od plastike standardno se isporučuju s DURATEC ostakljenjem.

Ostakljenja su:

- izrazito otporna na ogrebotine
- trajno prozirna
- bolje toplinski izolirana



**Molimo obratite pažnju na sljedeće:**





1

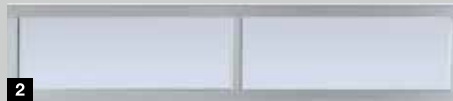

2



3



4



5



6



7



8



9



10

- 1 Ostakljenje tipa D\*
- 2 Aluminijski svjetlarnici\*\*
- 3 Ostakljenje Klassik S0 \*
- 4 Ostakljenje Klassik M0 \*
- 5 Ostakljenje Klassik L0 \*
- 6 Ostakljenje Klassik S1
- 7 Ostakljenje Klassik S2
- 8 Ostakljenje Sunrise S10
- 9 Ostakljenje Sunrise S60
- 10 Ostakljenje V-kazeta V0

Prikazana ostakljenja (1-8, 10) odgovaraju širini vrata od 2500 mm.

- \* Moguć je individualni raspored ostakljenja
- \*\* Moguće letvice

	Ostakljenje tipa D	Aluminijska svjetlarnik	Ostakljenje Klassik	Ostakljenje Sunrise
Motiv				
S-žljebić	●	●		
M-žljebić	●	●	●	●
L-žljebić	●	●	●	●
D-žljebić	●	●		
T-žljebić	●	●		
Kazeta			●	●
Okvir stakla				
Izvedba	Plastika (bijela ili boja vrata ***)	Aluminij, boja vrata ***	Plastika (bijela ili boja vrata ***)	Plastika (bijela ili boja vrata ***)
Ostakljenje				
Jednoslojno staklo Prozirno / sa strukturom	●	●	●	●
Dvoslojno staklo Prozirno / sa strukturom	●	●	●	●

\*\*\* Opcija

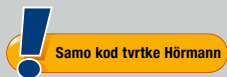

## Lak prolaz u garažu

S vratima u garažnim vratima sve u garaži Vam je brzo i jednostavno na dohvat ruke – vrtni uređaji, bicikli ili tačke. Samo kod tvrtke Hörmann je prag od plemenitog čelika na sredini visok samo 10 mm, a na rubovima samo 5 mm. Takav prag smanjuje rizik od spoticanja i olakšava prelazak kotačima. Aluminijski okvir standardno je u boji prirodnog aluminijskog, a moguća je isporuka i u boji vrata. Gornji element vrata potpuno je izoliran brtvom.



### Molimo obratite pažnju na sljedeće:

Za prolazna vrata s Decograin površinom možete, po želji, naručiti okvir premazan nekim od odgovarajućih lakova.

Kazetna vrata sa ili bez prolaznih vrata jednake širine kao vrata u određenim okolnostima nemaju izgledom ujednačenu podjelu kazeta.

Ručno vođena vrata s prolaznim vratima nemaju vanjsku ručku. Zaključavaju se iznutra.

Foto ćelije VL 2, koje su dio dodatne opreme, zaustavljaju vrata bez dodira. Na tak način su Vaša vrata s prolaznim vratima bez praga još sigurnija.



### **1 Gornji zatvarač vrata**

Prolazna se vrata standardno isporučuju sa zatvaračem vrata uključujući integrirano ograničenje otvaranja i mehanizam za podešavanje (slika gore). Možete naručiti i integrirani mehanizam za zatvaranje vrata uključujući element za podešavanje (donja slika), za optimalnu zaštitu i ljepši izgled vrata.

### **2 Višestruko zaključavanje kao opcija**

Prolazna vrata čitavom svojom visinom imaju jedan klin i kuku po lameli. Prednost: veća stabilnost i bolja zaštita od provale.

### **3 Stabilno zatvaranje vrata**

Time se sprječava krivljenje vrata i vratnih krila.

### **4 Skriveni okovi**

Prolazna vrata u standardu se isporučuju sa skrivenim okovima kako bi se postigao ujednačen izgled vrata.

# Vizualno usklađena s garažnim vratima

Bočne ulaze u garažu oblikujte u skladu sa svojim garažnim vratima. Svoja bočna vrata po želji možete naručiti s istom podjelom žljebića odnosno kazeta kao i Vaša sekcijaska vrata.

## 1-krilna / 2-krilna garažna bočna vrata

Bočna vrata Hörmann isporučuju se spremna za ugradnju, s profil cilindrom, bravom, garniturom kugla-ručka s ovalnom rozetom i sa trodimenzionalno podesivim pantima. Okvir vratnog krila sastoji se od otpornih aluminijskih profila (dubina ugradnje 60 mm) i u cijelosti je izoliran.



Garažna bočna vrata	1-krilna		2-krilna
Okvir vratnog krila	uski	široki	široki, za otvaranje prema vran
Aluminijski blok okvir	●	●	●
Aluminijski kutni okvir	●	●	–
Uski okvir krila	●	●	–
Široki okvir krila	●	●	●
Toplinska izolacija	U = 2,7 W/(m <sup>2</sup> ·K)		U = 2,9 W/(m <sup>2</sup> ·K)



1

### 1 Garnitura kvaka:

Odaberite standardnu kvaku ili razne garniture kvaka ili kombinacije kugla-kvaka (slika garniture kvaka od nehrđajućeg čelika).



2

### 2 Ujednačen izgled

Za bočna vrata s površinom Decograin možete naručiti okvir, dovratnik i vrata jednake površine kako bi ukupan dojam bio jedinstven.

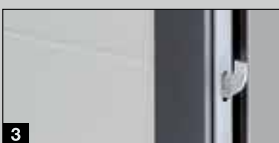

3

### 3 Zaštita od provale

Moguće 3-struko zaključavanje za tip profila 2 opremljeno je uskočnikom, bravom, s 2 kukice za zaključavanje i zaštitnom rozetom. Dvokrilna bočna vrata s 3-strukim zaključavanjem ispunjavaju propis o zaštiti od provale RC 2.

Ovakvu provjerenu zaštitu od provale preporučuje i policija. Dodatne informacije pronaći ćete na internet stranici: [www.k-einbruch.de](http://www.k-einbruch.de)



4

### 4 Toplinski izolirana izvedba

Izvedba TopComfort NT80-2 dostupna je s toplinski izoliranim vratnim krilom, dovratnikom i pragom.



## MZ Thermo višenamjenska vrata

Ako vam je dobra toplinska izolacija jako važna u tom su slučaju toplinski izolirana vanjska vrata MZ Thermo najbolji izbor. Vrijednost toplinske izolacije pritom iznosi vrlo dobrih 1,2 W/(m<sup>2</sup>·K). Dostupna je i RC 2 izvedba (KSI Thermo).

Dodatne informacije pronaći ćete na stranicama 96 / 97 u podacima za ugradnju ili pitajte svojeg Hörmann partnera.

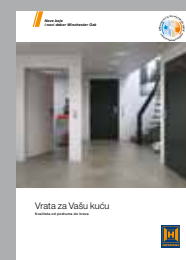

Dodatne informacije pronaći ćete u brošuri: Vrata za Vašu kuću

## I od starog bi novo

U određenom trenutku odlučujete se za modernizaciju garažnih vrata. Hörmann za svaku situaciju ugradnje nudi odgovarajuće rješenje. Novac ćete uštedjeti povoljnim standardnim dimenzijama, specijalno namijenjenim za modernizaciju, a tako ćete i brže doći do svojih novih sekcijskih vrata. Vaš Hörmann partner nudi puni paket:

- Kvalificirano savjetovanje
- Izmjeru na licu mjesta
- Odgovarajuću montažu
- Rekonstrukciju i zbrinjavanje otpada





**HÖRMANN**  
Tore • Türen • Zargen • Antriebe

GT JA 19



### Standardna montaža

Sekcijska vrata mogu se ugraditi iza otvora. Otvor jamči stabilnu montažu. Na taj se način okvir može pričvrstiti iza otvora, izravno na zid.

U idealnom slučaju postojeća garaža nudi min. 100 mm slobodnog prostora u području nadvoja (min. 115 mm kod vrata s motorom) i 90 mm bočno.

Hörmann sekcijska vrata isporučuju se sa svim potrebnim priborom za montažu za takvu situaciju ugradnje.



### Specijalno sidro za bočno pričvršćenje okvira

Sa dodatno, specijalnim sidrom okvir sekcijskih vrata može se pričvrstiti na bočni zid. Neravnine zida mogu se lako izjednačiti, a otvor ostaje nepromijenjen.

**2** Montaža s odmakom od zida 35 mm

**3** Montaža kada je bočni zid kos i neravan

**4** Montaža kada nema fasade (klinker ili toplinska izolacija), sa bočnim nosačem min. 90 mm odnosno maks. 125 mm

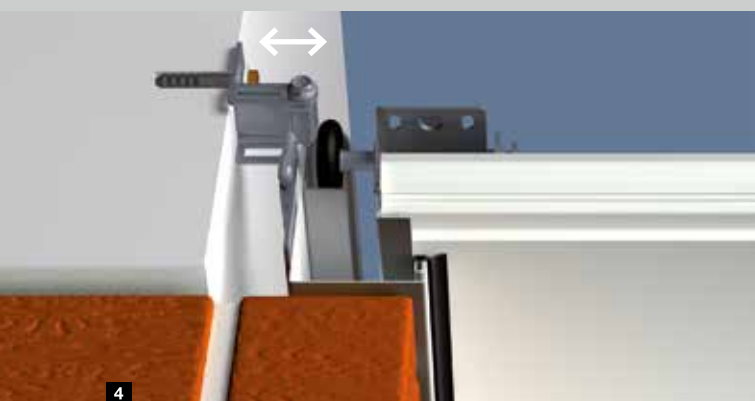





### Maske za izjednačavanje nadvoja za standardnu montažu iza otvora s manjim nadvojem

Maska za nadvoj isporučuje se za sve izvedbe vrata izrađena u jednakoj površini i boji odnosno dekoru kao i vrata, te se stoga može montirati i na vidljivo mjesto u otvoru.



### Izolirana maska za montažu u otvor s velikim procijepom prema stropu.

Izgledom ujednačena, izolirana lamela prekriva procijep između stropa i maske iznad vrata koja popunjava prazninu. Dostupna je za sve površine i u svim bojama odnosno dekorima. Nakon tehničke provjere moguća su i ostakljenja.

Ova maska dostupna je i kao aluminijska ostakljena lamela.



### Maska za usklađivanje s površinom vrata

Kod LPU vrata ova je maska elegantno rješenje za neprimjetan prijelaz neispunjenog otvora na vratno krilo. Kad su vrata zatvorena gornji element vrata zatvara se na masku tako da stvara jedinstvenu površinu. Dostupna je za sve motive vrata, sve površine i boje, odnosno dekore (kazeta na upit).

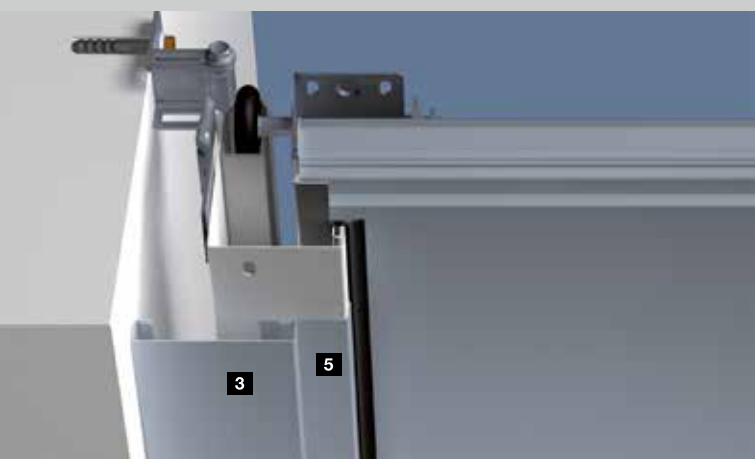
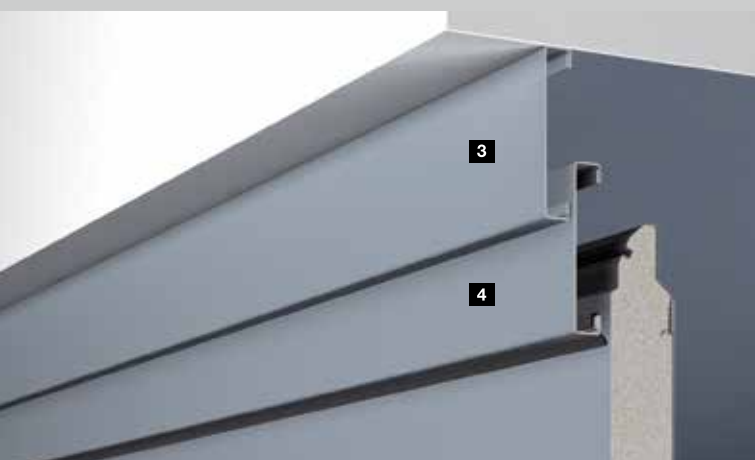
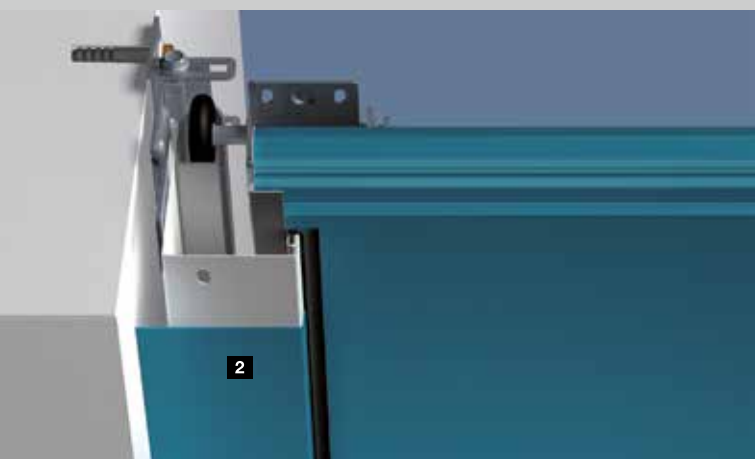
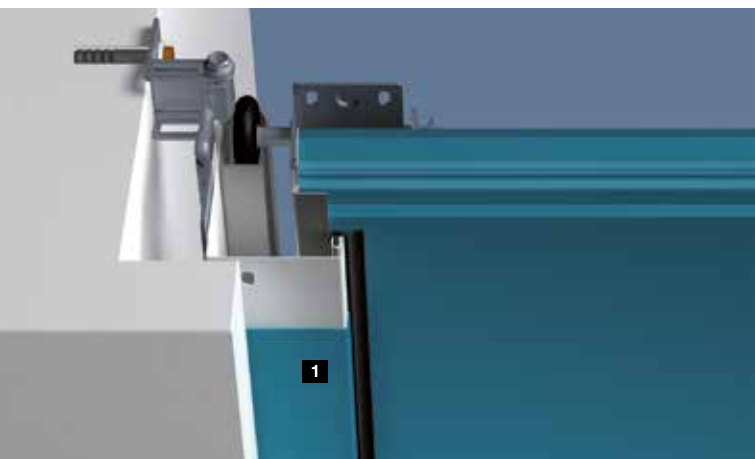

### Obloga okvira u boji vrata

Hörmann bočne okvire standardno isporučuje u Woodgrain bijeloj boji. Harmoničan izgled vrata postiže se s oblogom za dovratnik, koja je dostupna od jednake površine i boje, odnosno s istim dekorima kao i paneli sekcijских vrata, površine Sandgrain, Micrograin, Silkgrain ili Decograin. Za Micrograin vrata isporučujemo glatku Silkgrain oblogu.

Dvije različite širine omogućuju prekrivanje bočnog okvira u različitim situacijama ugradnje.

**1** 55 mm široka obloga za montažu iza otvora, s manjim bočnim prostorom za ugradnju (< 90 mm)

**2** 90 mm široka obloga za montažu u otvor, u ravnini zida

### Set blendi za nadvoj i bočne strane

Za ugradnju u otvor vrata se mogu montirati u povoljnijoj serijskoj dimenziji za modernizaciju. Preostali razmak između bočnog zida i dovratnika (od maks. 35 mm) pokriva se setom maski **3**. Ovaj set sastoji se od maski koje su površinom i bojom odnosno dekorom poput lamela vrata, od završnih kapica i pribora za pričvršćenje. Za Micrograin vrata isporučujemo glatku Silkgrain oblogu.

Maska za nadvoj **4** isporučuje se u površini i boji odnosno dekoru kao i vrata. S oblogom za okvir **5** koja je jednake površine i boje odnosno s istim dekorom kao i paneli vrata dodatno se pokriva bočni okvir.



### Set za renoviranje služi čistom pokrivanju napuklih rubova zida

Oštećenja i neravnine na nadvoju i otvoru mogu se jednostavno prekriti maskama za renoviranje koje su dostupne na upit. Tako ćete izbjeći zidarske radove i radove žbukanja.

Komplet s 3 maske (svaka dužine 3 m) dostupan je usklađen s vratima, u svim površinama i bojama, odnosno dekorima. Za Micrograin vrata isporučujemo maske za renoviranje u glatkoj Silkgrain izvedbi.



### Kompletno rješenje za sekcijaska vrata u betonskim montažnim garažama

Maska **1** pripremljena za ugradnju u betonske, montažne garaže jednostavno prekriva prostor nadvoja.

Poseban okvir vrata s unaprijed montiranim specijalnim sidrom i maskama **2** pričvršćuje se na bočni zid ili bočne nosače. Široka maska pri tom prekriva postojeće razmake između okvira i otvora.

Ovakva izvedba vrata dostupna je u svim bojama za površine Woodgrain i Silkgrain.



Dodatne informacije pronaći ćete u podacima za ugradnju ili pitajte svojeg Hörmann partnera.

## Pouzdani, sigurni i s minimalnim održavanjem

Hörmann motori za garažna vrata savršeno su usklađeni s Vašim Hörmann sekcijским vratima. To za Vas znači jednostavnu uporabu, maksimalnu udobnost i sigurnost. Velikim izborom daljinskih upravljača i upravljačkih jedinica možete odabrati način upravljanja vratima. Ili svojim vratima upravljate putem stacionarnih jedinica, kao primjerice bežične tipkovnice ili bežičnog čitača prstiju.



Dodatne informacije pronaći ćete u brošuri:  
Motori za garažna i dvorišna vrata.





# SupraMatic, super brzi motor s brojnim dodatnim funkcijama



- Serijski s daljinskim upravljačem HS 5 BS s 5 tipki
- Provjera položaja vrata
- Manja potrošnja struje
- Jednostavno programiranje
- Dvostruki prikaz od 7 segmenata
- Podesivo osvjetljenje
- Podesiv ventilacijski otvor
- Matirani poklopac motora.



HS 5 BS crne strukture s kromiranim poklopcima

	SupraMatic E	SupraMatic P
Osobitosti		Za drvena i prolazna vrata
Oprema		Foto ćelije
Vlačna i tlačna sila	650 N	750 N
Vršna snaga	800 N	1000 N
Brzina otvaranja: maks.	22 cm/s	22 cm/s
Maks. širina vrata	5500 mm	6000 mm
Površina vrata maks.	13,75 m <sup>2</sup>	15 m <sup>2</sup>

# ProMatic, pristupačna Hörmann premium kvaliteta



- Serijski s daljinskim upravljačem HSE 2 BS s 2 tipke
- Podesiv ventilacijski otvor
- Akumulator ProMatic za garaže bez strujnog priključka
- Opcionalni solarni modul za ponovno punjenje akumulatora



HSE 2 BS crne strukture s plastičnim krajevima



Akumulator ProMatic sa solarnim modulom

	ProMatic	ProMatic Akku
Osobitosti		Za garaže bez strujnog priključka
Vlačna i tlačna sila	600 N	350 N
Vršna snaga	750 N	400 N
Brzina otvaranja: maks.	14 cm/s	13 cm/s
Maks. širina vrata	5000 mm	3000 mm
Površina vrata maks.	11,25 m <sup>2</sup>	8 m <sup>2</sup>

\* Iscrpne uvjete jamstva naći ćete na: [www.hoermann.com](http://www.hoermann.com)

## Mobilno i stacionarno

Kod tvrtke Hörmann sve je usklađeno. Osim svojih garažnih vrata daljinskim upravljačem možete otvoriti primjerice dvorišna vrata sa 100 % kompatibilnim Hörmann motorom ili druge uređaje s Hörmann prijemnicima.

S aplikacijom BiSecur putem pametnog telefona ili tableta možete upravljati garažnim i dvorišnim vratima, svojim Hörmann kućnim vratima\* kao i ostalim uređajima. Dodatno se, i kada ste na putu, može prikazati položaj Vaših garažnih i dvorišnih vrata, kao i jesu li Vaša kućna vrata\* zaključana.

\* Sa dodatnom opremom



Dodatne informacije pronaći ćete u brošuri: BiSecur Gateway.









**Daljinski upravljač HS 5 BS**

4 tipke s funkcijom plus tipka za provjeru položaja

- 1 crni ili bijeli u visokom sjaju
- 2 crne strukture



**Daljinski upravljač HS 4 BS**

4 tipke s funkcijama,

- 3 crni, sjajni

**Daljinski upravljač HS 1 BS**

1 tipka s funkcijom

- 4 crni, sjajni

**Daljinski upravljač HSE 1 BS**

1 tipka s funkcijom, uklju. privjesak za ključeve

- 5 crni, sjajni



**Daljinski upravljač HSE 2 BS**

2 tipke uklju. prsten za privjesak

- 6 crni ili bijeli u visokom sjaju
- 7 zeleni, ljubičasti, žuti, crveni, narančasti u visokom sjaju

(sl. s lijeva)



- 8 crna struktura s kromiranim ili plastičnim poklopcima

- 9 dekori u srebrnoj, kromiranoj boji, u boji svijetlog korijena drveta, svijetlog drveta, tamnog drveta, tamnog korijena drveta

(sl. s lijeva)



10

11

**10 Daljinski upravljač HSD 2-A BS**

Aluminijski izgled,  
2 tipke s funkcijama,  
može se koristiti i kao privjesak  
za ključeve

**11 Daljinski upravljač HSD 2-C BS**

Visokog sjaja,  
2 tipke s funkcijama,  
može se koristiti i kao privjesak  
za ključeve



12

**12 Daljinski upravljač HSP 4 BS**

4 tipke, s blokadom odašiljanja,  
uključen prsten za ključeve



13

14

**13 Daljinski upravljač HSZ 1 BS**

1 tipka s funkcijom, uključuje se  
u upaljač za cigarete u vozilu

**14 Daljinski upravljač HSZ 2 BS**

2 tipke s funkcijama,  
uključuje se u upaljač  
za cigarete u vozilu



### Daljinski upravljač

Hörmann nudi brojne atraktivne modele,  
koji se mogu programirati sa do 5 funkcija.  
Sve upravljačke jedinice koriste našu  
inovativnu BiSecur bežičnu tehnologiju.



### Daljinski upravljač HSZ

Alternativa Homelink sustavima: ugrađen  
neupadljivo na stalnom mjestu u automobilu.  
Uključen u upaljač za cigarete u vozilu  
daljinski upravljač HSZ lako je dostupan  
i njime se jednostavno rukuje.



**Bežična kodna tipkovnica  
FCT 3 BS**

za 3 funkcije, s  
osvijetljenom tipkovnicom



**Unutarnja tipkovnica  
IT 1b**

velika, osvijetljena tipka  
za udobno otvaranje vrata  
(za ProMatic i SupraMatic).



**Bežična kodna tipkovnica  
FCT 10 BS**

za 10 funkcija,  
s osvijetljenim tipkama  
i zaštitnim poklopcem



**Unutarnja tipkovnica  
IT 3b**

velika, osvijetljena tipka  
za udobno otvaranje vrata,  
dvije dodatne tipke  
za upravljanje rasvjetom  
motora i isključivanje bežičnog  
upravljanja, primjerice  
tijekom godišnjeg odmora  
(za SupraMatic).



**Bežični čitač otiska prstiju  
FFL 12 BS**

za 2 funkcije  
i do 12 otisaka prstiju

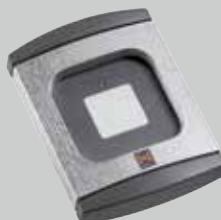

**Transponder taster  
TTR 100 / TTR 1000**

za 1 funkciju, uključena 2 ključa  
(ostali po narudžbi). Dostupni  
modeli transponder tastera:  
za 12, 100 i 1000 ključeva.



**Bežična unutarnja  
tipkovnica FIT 2**

za 2 funkcije  
ili 2 motora



**Ključ prekidač  
STUP 40 / STAP 40**

u podžbuknoj i nadžbuknoj  
izvedbi, uključujući 3 ključa



**Kodna tipkovnica  
CTV 1 / CTV 3**

za 1 odnosno 3 funkcije,  
s metalnim tipkama



### Foto ćelija

#### EL 101

sustav jednosmjernih fotoćelija, trenutno zaustavlja vrata kad se zraka svjetla prekine



### Pomoćna baterija HNA za pogone garažnih vrata

rezervno napajanje kako bi se premostio nestanak struje do 18 sati ili maks. 5 ciklusa vrata, ponovno punjenje slijedi pri normalnom pogonu, za sve aktualne Hörmann motore za garažna vrata



### Bežična unutarnja tipkovnica FIT-1

1 tipka s funkcijom, velika tipka za lako upravljanje ■ **NOVO**



### Bežična unutarnja tipkovnica FIT-4

4 tipke s funkcijom ■ **NOVO** od jeseni 2015.



### Bežična unutarnja tipkovnica FIT-5

4 tipke s funkcijom plus tipka za provjeru položaja ■ **NOVO** od jeseni 2015.

### Letvica s LED-diodama

neutralno bijelo svjetlo, montira se na nadvoj ili donji rub vratnog krila, razmak LED-dioda: 125 mm, klasa energetske efikasnosti A



## Sigurno i praktično upravljanje



Na prvom je mjestu sigurnost korisnika garažnih vrata. Našim inovacijama postavljamo standarde. To dokazuju brojni Hörmann patenti. Sekcijska vrata tvrtke Hörmann samostalno su, ali i u kombinaciji s motorom testirana i certificirana prema visokim sigurnosnim zahtjevima Europske norme 13241-1. Sekcijska vrata jednostavno ne mogu biti sigurnija.

To ulijeva sigurnost pri odabiru garažnih vrata.

Isplati se usporediti!





Hörmann patent

### 1 Tehnika vlačnih opruga sa sustavom opruga u opruzi

Vratno krilo od pada štite dvostruke vlačne opruge i žičana sajla sa svake strane. Patentirana tehnologija opruge u opruzi štiti od ozljeđivanja prilikom puknuća opruge.

Sekcijska vrata širine do 3000 mm i visine 2625 mm standardno su opremljena s tehnikom vlačnih opruga.



Hörmann patent

### 2 Tehnika torzijskih opruga s integriranom zaštitom od loma opruge

Torzijske opruge s obje strane odlikuju se patentiranom zaštitom od loma opruge. Trenutno zaustavljaju vrata u slučaju loma opruge, a krilo ne može pasti. Veća vrata kao i vrata s integriranim prolaznim vratima ili s masivnim panelima isporučuju se s tehnikom torzionih opruga.



Hörmann patent

### 3 Vrata se sigurno kreću u zaštićenim vodilicama

Patentirane podesive vodilice s kotačićima, stabilan nosač role i sigurnosne vodilice sprječavaju klizanje vrata. Vratno krilo tako je sigurno dovedeno do ispod stropa.



### 4 Zaštita od priklještenja prstiju izvana i iznutra i na pantima

Jedinstven oblik elemenata vrata onemogućuje priklještenje prstiju. Prste ne mogu priklještit ni paneli ni panti.

### 5 Zaštita od posezanja u okvire

Kod tvrtke Hörmann okviri su od poda do stropa potpuno zatvoreni. Praktički nije moguće posegnuti između vratnog krila i okvira!

## Optimalna toplinska izolacija



Kada su garaža i kuća izravno povezane preporučuju se dobro izolirana garažna vrata. Okvir ThermoFrame poboljšava već ionako dobre karakteristike izoliranih Hörmann garažnih sekcijских vrata.

Uštedite pri potrošnji energije.

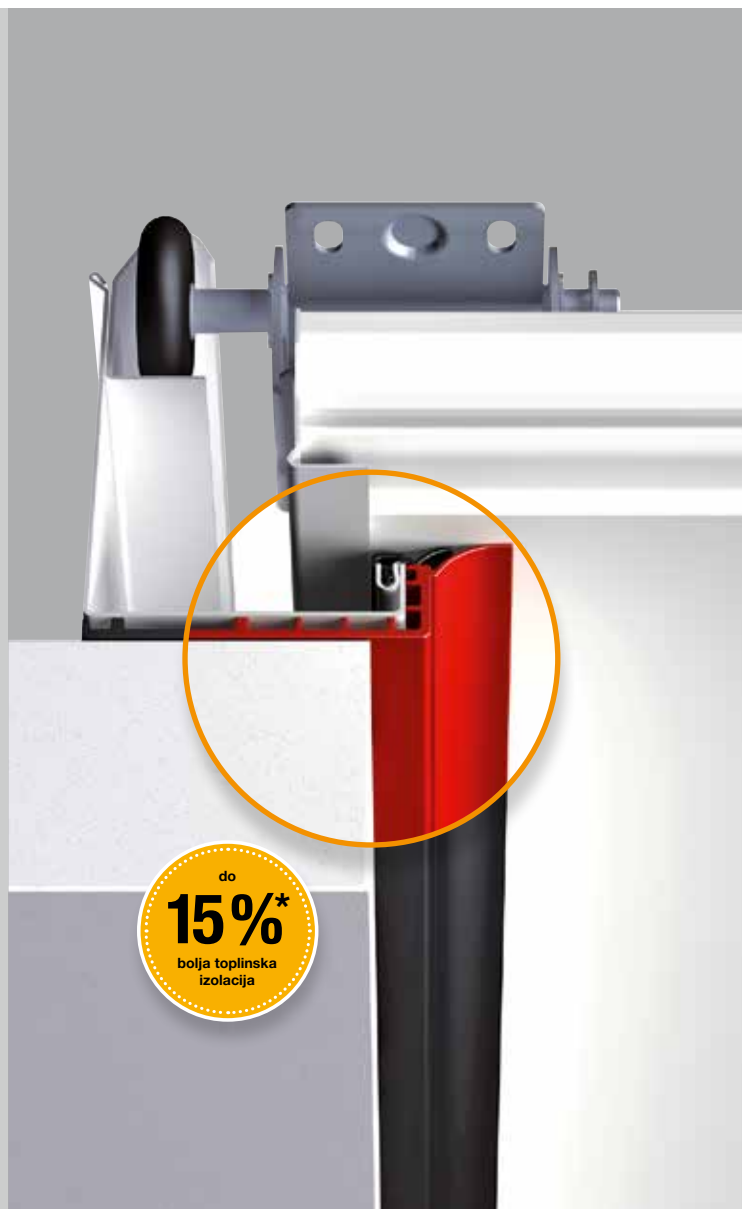

Izolacija je poboljšana okvirom ThermoFrame

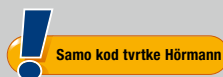

Moderan plastični okvir, koji se montira zajedno s okvirom vrata, osigurava toplinsku podjelu okvira i zida te time poboljšava toplinsku izolaciju do 15 %\*. Dodatna brtva s obje strane i u gornjem dijelu vrata smanjuje gubitak toplinske energije iz unutrašnjosti garaže. Dodatak za okvir ThermoFrame možete kao opciju naručiti za sva Hörmann garažna sekcijска vrata.



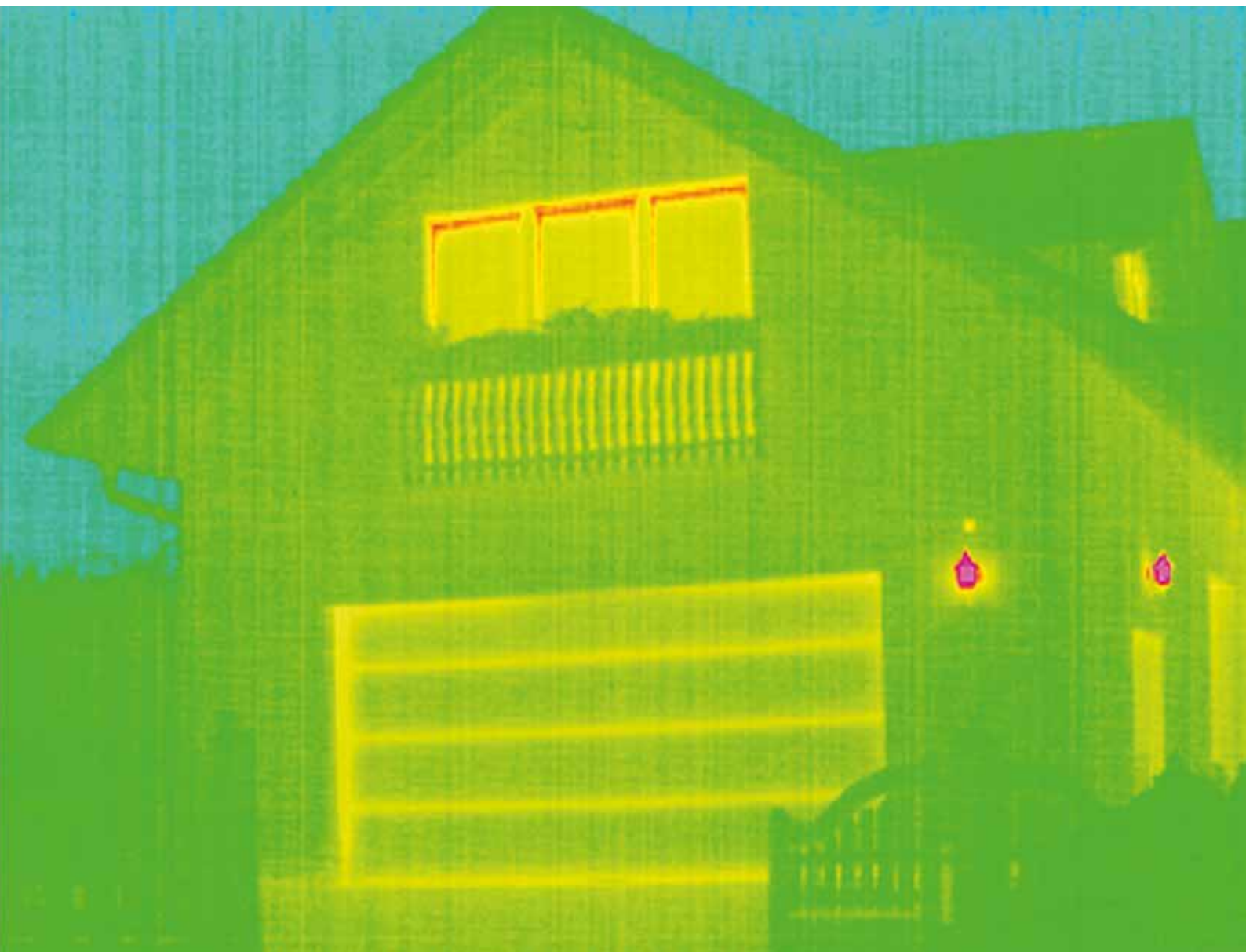

Karakteristike usklađene su s europskim standardom 13241-1

Tip vrata	Toplinska izolacija	Zvučna izolacija	Brtvljenje		Otpornost na udare vjetra <sup>5)</sup>
			Zrak	Voda	
<b>LTE</b> Vratno krilo Ugradbena vrata <sup>1)</sup>	U = 6,0 W/(m <sup>2</sup> ·K) U = 6,5 W/(m <sup>2</sup> ·K)	R = ca. 20 dB	Klasa 0 <sup>2)</sup>	Klasa 0 <sup>2)</sup>	Klasa 2
<b>LPU</b> Paneli Vratno krilo Ugradbena vrata <sup>1)</sup>	U = 0,5 W/(m <sup>2</sup> ·K) U = 0,9 W/(m <sup>2</sup> ·K) U = 1,4 W/(m <sup>2</sup> ·K)	R = ca. 25 dB	Klasa 3 <sup>4)</sup>	Klasa 3 <sup>3)</sup>	Klasa 3
<b>LTH</b> Vratno krilo Ugradbena vrata <sup>1)</sup>	U = 2,5 W/(m <sup>2</sup> ·K) U = 3,0 W/(m <sup>2</sup> ·K)		Klasa 0 <sup>2)</sup>	Klasa 0 <sup>2)</sup>	Klasa 3

<sup>1)</sup> U-vrijednosti odnose se na ugrađena prolazna vrata bez ostakljenja dimenzija: 5000 × 2125 mm

<sup>2)</sup> Vrata s otvorom za ventilaciju, na upit, klasa 2 – 3

<sup>3)</sup> Pritisak vode do 70 Pa

<sup>4)</sup> Vrijedi za kazete i L-žljebiće (LPU-vrata sa S-, M-, D- ili T-žljebićima: klasa 2)

<sup>5)</sup> Više klase otpornosti na vjetar na upit



## Vrste okova

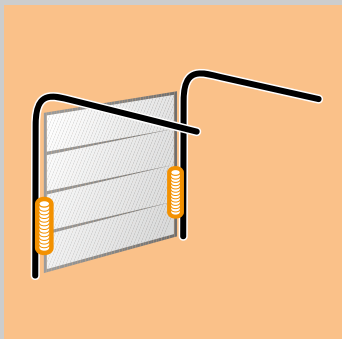

### Z-okov

Okov s tehnikom vlačnih opruga  
Širina maks. 3000 mm  
Visina maks. 2625 mm

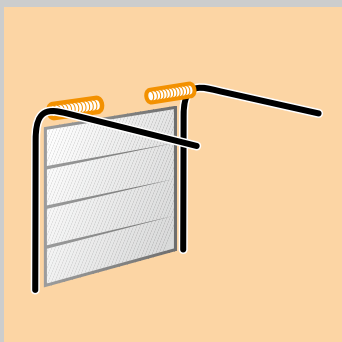

### N-okov

Standardni okov  
s tehnikom torzionih opruga  
Širina maks. 6000 mm  
Visina maks. 3000 mm

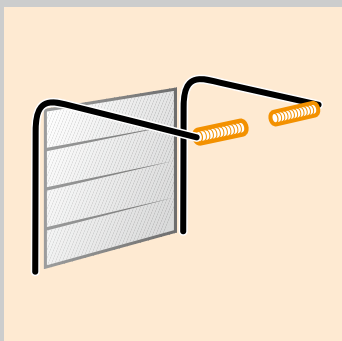

### L-okov

Okov s niskim nadvojem  
s tehnikom torzionih opruga  
Širina maks. 6000 mm  
Visina maks. 3000 mm

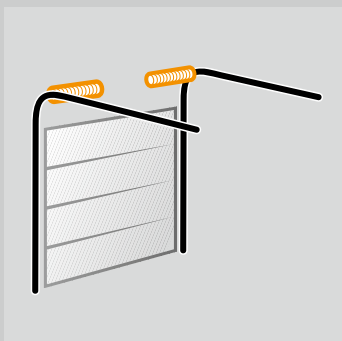

### H-okov

Visoko vođeni okov vodilice  
s tehnikom torzionih opruga  
Širina maks. 5500 mm  
Visina maks. 3000 mm

## Tumačenja

U slučaju interesa za ovu vrstu okova za visoko vođena vrata molimo Vas obratite se svom Hörmann zastupniku.

LZ Svjetla mjera okvira

RM Visina rastera

HR Visina stropa

**N-okov:**

\*\* S okvirom ThermoFrame i motorom + 45 mm

**Z- / L-okov:**

\*\* S okvirom ThermoFrame i motorom + 30 mm

LDH Svjetla visina prolaza

**L-okov:**

\* Kod vrata širih od 3010 mm svijetli prolaz smanjuje se za dodatnih 50 mm.

GIM Unutarnja dimenzija garaže

ET Dubina umetanja

**Napomena**

Drvena vrata ne isporučuju se sa Z-okovom.

Horizontalni presjek

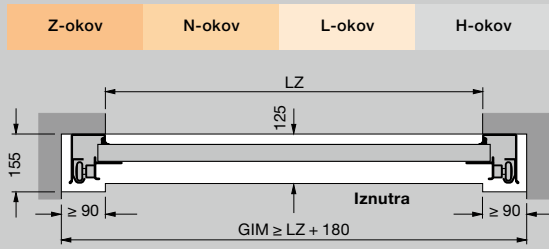

Ugradnja sa Z-, N-, L-okovom

Ukupna dužina motora	Z-okov	N-okov	L-okov
Vrata s motorom			
2125 (K)	3200		3200
2250 (K)		3200	
Visina vrata maks.			
2375 (M)	3450		3450
2500 (M)		3450	
3000 (L)	4125	4125	4125

Vertikalni presjeci

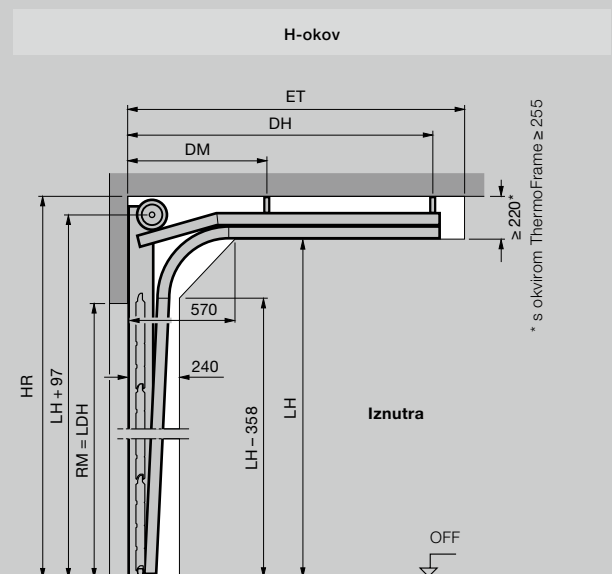
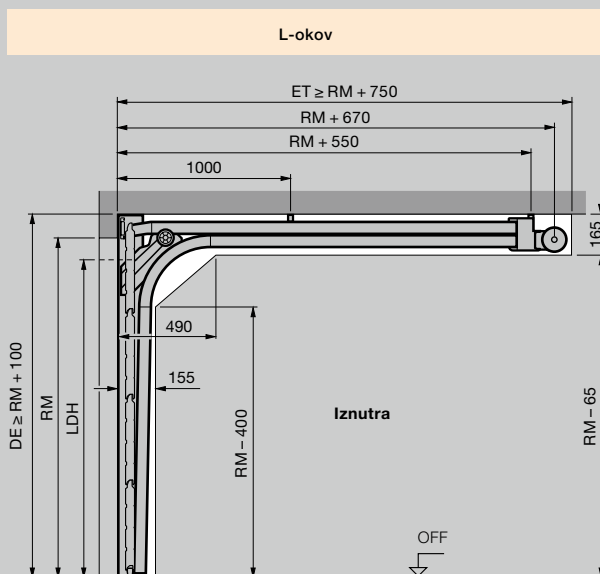
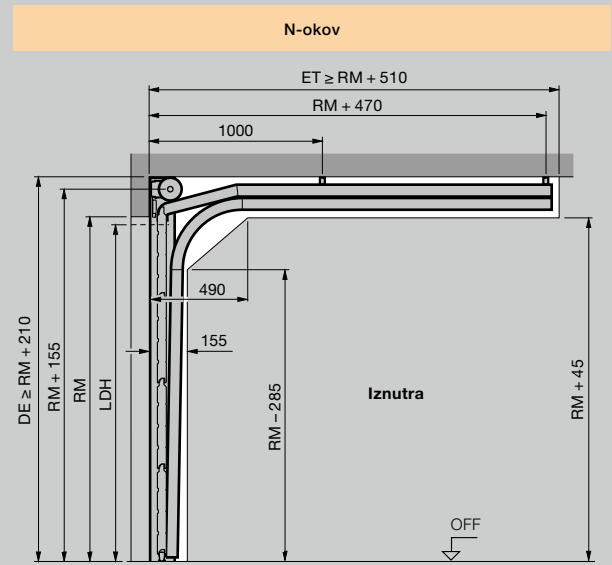
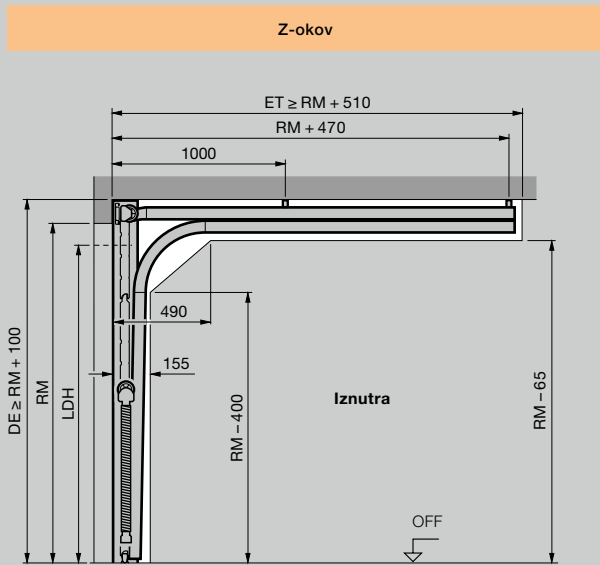

## Ugradnja s blendom u ravnini s površinom vrata

Ukupna dužina motora	BZ-okov	BL-okov
<b>Vrata s motorom</b>		
	2125 (K)	3272
Visina vrata maks.	2375 (M)	3522
	3000 (L)	4197

## Vertikalni presjeci

BZ-okov    BL-okov    Bez nadvoja

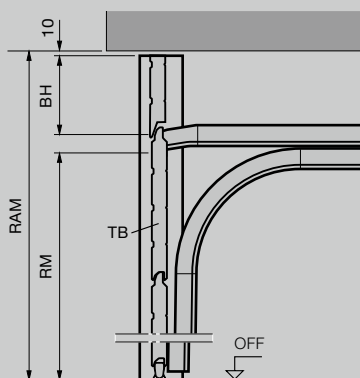

BZ-okov    BL-okov    S nadvojem

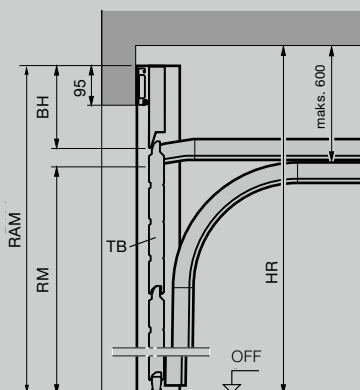

Dimenzije izražene u mm

## Tumačenja

### Pogonska vodilica

- K Kratka vodilica
- M Srednja vodilica
- L Duga vodilica

### Vrste okova

- Z Okov s vlačnim oprugama
- N Standardni okov
- L okov s niskim nadvojem
- H Visoko vođeni okov vodilice \*
- BZ Okov s vlačnim oprugama s blendom u ravnini površine
- BL Niski okov nadvoja s pločicom u ravnini površine

### Mjere po narudžbi

- LZ Svjetla mjera okvira
- RM Visina rastera
- RAM Vanjska mjera okvira (s pločicom u ravnini površine) min. = RM + 240 mm maks. = RM + 600 mm (visina elemenata vrata)
- HR Visina stropa

### N-okov:

- Ručno upravljanje  $\geq$  RM + 210 mm
- S motorom  $\geq$  RM + 210 mm
- S motorom i okvirom ThermoFrame  $\geq$  RM + 255 mm

### Z- / L-okov:

- Ručno upravljanje  $\geq$  RM + 100 mm
- S motorom  $\geq$  RM + 115 mm
- S motorom i okvirom ThermoFrame  $\geq$  RM + 145 mm

- LDH Svjetla visina prolaza

### N-okov:

- Ručno upravljanje = RM - 50 mm
- S motorom = RM

### Z- / BZ-okov:

- Ručno upravljanje = RM - 80 mm
- S motorom = RM - 30 mm

### L- / BL-okov:

- Ručno upravljanje = RM - 100 mm
- S motorom (LZ < 3000) = RM - 30 mm
- S motorom (LZ > 3000) = RM - 80 mm

- GIM Unutarnja dimenzija garaže
- ET Dubina umetanja
- TB Vratno krilo
- BH visina letvice
- LH visina vodilice
- DM Ovjes o strop, sredina
- DH Ovjes o strop, otraga
- OFF gornji rub gotovog poda

### Napomena

Prije ugradnje sekcijских vrata radovi na otvoru za garažna vrata i na podu garaže moraju biti završeni. U prostoru gdje se ugrađuju vrata ne smiju se nalaziti vodovi, plinske cijevi i sl.

\* Dodatne informacije pronaći ćete u podacima za ugradnju ili pitajte svojeg Hörmann zastupnika.

Prolazna vrata sa žljebićima

Raspon veličina											
Raster visine vrata (RM)	3000										
	2875	○	○	○	○	○	○	○	○	○	
	2750										
	2625	○	○	○	○	○	○	○	○	○	
	2500										
	2375										
	2250										
	2205										
	2125										
	2080										
	2000										
	1955										
	1875										
			2250	2375	2500	2750	3000	3250	3500	3750	4000
			Raster širine vrata (LZ)								

Prolazna vrata sa žljebićima

Svjetla visina prolaza		Visina ručke
Bez stakla	S ostakljenjem	od OFF
1955	1955	831
1871	1871	799
2155	2155	906
2055	2055	868
1955	1955	831
1855	1855	793
2123	2203	924
2075	2155	906
1999	2079	877
1955	2035	861
1875	1955	831
1827	1907	813
1747	1827	782

Prolazna vrata s kazetama

Raspon veličina										
Raster visine vrata (RM)	3000									
	2875	□	□	□	□	□	□	□	□	□
	2750	□	□	□	□	□	□	□	□	□
	2625	□	□	□	□	□	□	□	□	□
	2500									
	2375									
	2250									
	2205	□	□	□	□	□	□	□	□	□
	2125									
	2080	□	□	□	□	□	□	□	□	□
	2000									
	1955	□	□	□	□	□	□	□	□	□
	1875									
		2250	2500	2750	3000	3250	3500	3750	4000	
		Raster širine vrata (LZ)								

Prolazna vrata s kazetama

Svjetla visina prolaza	Visina ručke
	od OFF
1955	831
1871	799
2155	906
2055	868
1955	831
1855	793
2203	924
2155	906
2079	877
2035	861
1955	831
1907	813
1827	782

○ = Nije moguće za Decograin, Micrograin, Sandgrain i Silkgrain  
 □ = Nije moguće za Decograin

## Horizontalni presjek

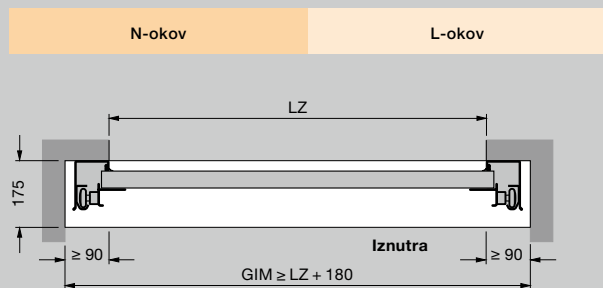

## Vertikalni presjeci

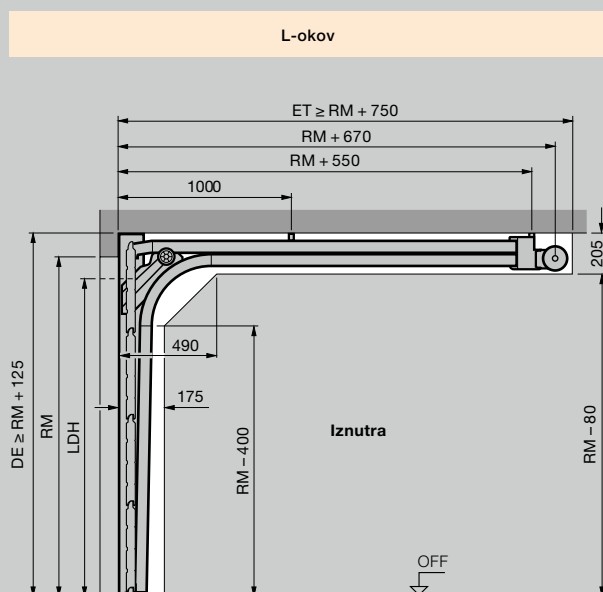
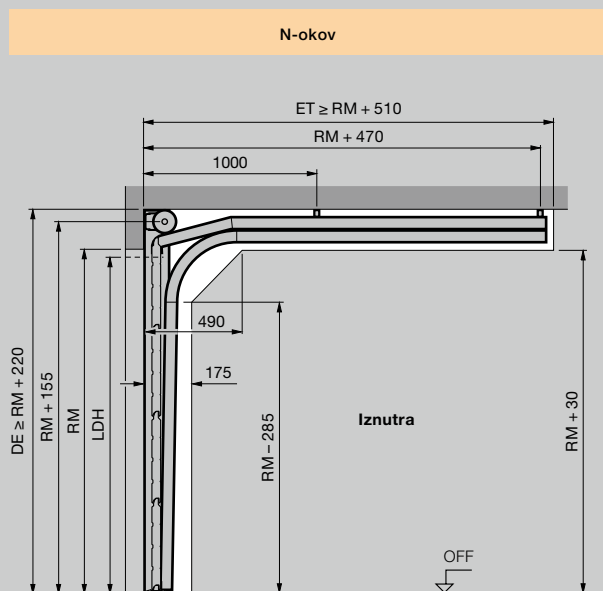

Dimenzije izražene u mm

## Tumačenja

### Vrste okova

- N Standardni okov
- L okov s niskim nadvojem

### Mjere po narudžbi

- LZ Svjetla mjera okvira
- RM Visina rastera
- HR Visina stropa
- N-okov:**
  - Ručno upravljanje  $\geq RM + 220$  mm
  - S motorom  $\geq RM + 235$  mm
  - S motorom i okvirom ThermoFrame  $\geq RM + 255$  mm
- L-okov:**
  - Ručno upravljanje  $\geq RM + 125$  mm
  - S motorom  $\geq RM + 125$  mm
  - S motorom i okvirom ThermoFrame  $\geq RM + 145$  mm

- LDH Svjetla visina prolaza

### N-okov:

- Ručno upravljanje =  $RM - 160$  mm
- S motorom =  $RM - 100$  mm

### L-okov:

- Ručno upravljanje =  $RM - 160$  mm
- S motorom =  $RM - 160$  mm

- GIM Unutarnja dimenzija garaže
- ET Dubina umetanja
- OFF gornji rub gotovog poda

### Ugradnja s ThermoFrame okvirom

- Ugradnja s ThermoFrame okvirom
- LDB =  $LZ - 12$  mm
- Ugradnja s okvirom ThermoFrame i oblogom okvira
- LDB =  $LZ - 15$  mm
- Ugradnja s okvirom ThermoFrame i motorom
- N-okov + 20 mm
- L-okov + 20 mm

### Napomena

Visina otvora ne smije biti manja od naručene visine vrata (RM), jer se u suprotnom prolazna vrata neće moći otvoriti.

Horizontalni presjek

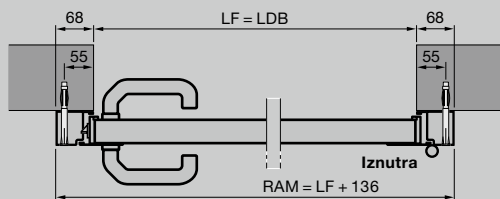

Bočna vrata s aluminijskim blok okvirom, profil tipa 1  
Ugradnja iza otvora

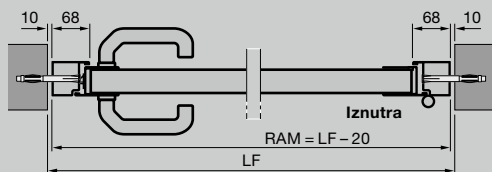

Bočna vrata s aluminijskim blok okvirom, profil tipa 2  
Ugradnja iza otvora

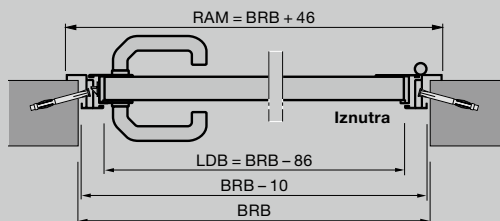

Bočna vrata s aluminijskim kutnim okvirom, profil tipa 3  
Vanjski nosač

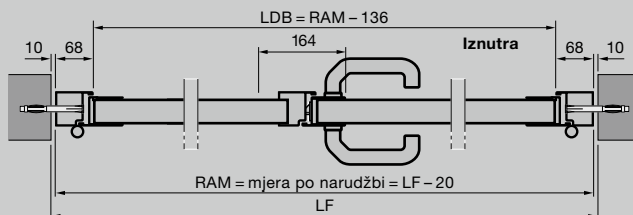

2-krilna bočna vrata s aluminijskim blok okvirom tip profila 2  
Ugradnja iza otvora

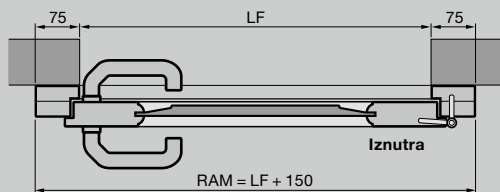

Bočna vrata od masivnog drveta  
Ugradnja iza otvora

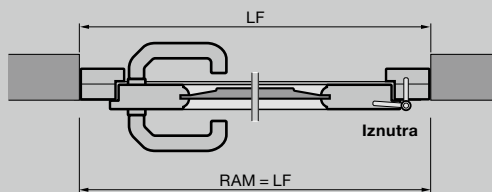

Bočna vrata od masivnog drveta  
Ugradnja iza otvora

Vertikalni presjeci

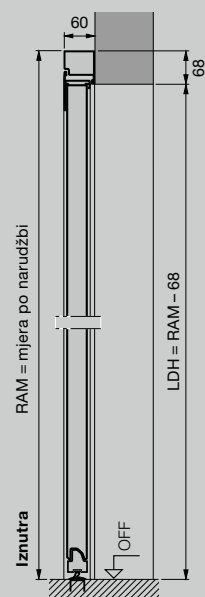

Bočna vrata s aluminijskim blok okvirom, profil tipa 2  
Ugradnja iza otvora

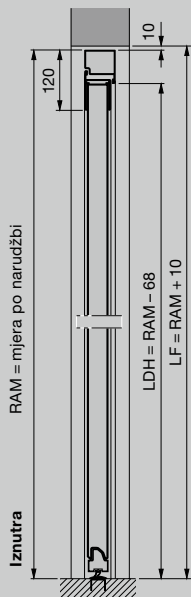

Bočna vrata s aluminijskim blok okvirom, profil tipa 2  
Ugradnja iza otvora

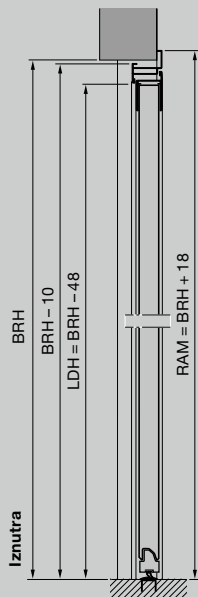

Bočna vrata s aluminijskim kutnim okvirom, profil tipa 2  
Vanjski nosač

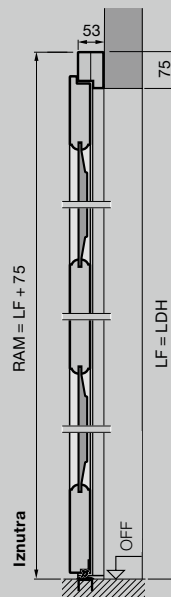

Bočna vrata od masivnog drveta  
Ugradnja iza otvora

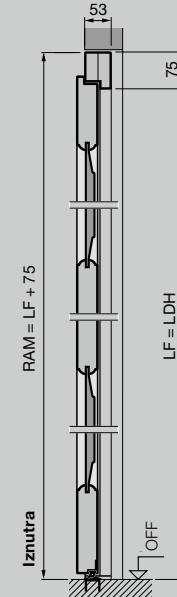

Bočna vrata od masivnog drveta  
Ugradnja iza otvora



## Bočna vrata od čelika

Mjera po narudžbi = RAM	Svjetla gotova mjera otvora	Visina kvake*		
		P1	P2	P3
<b>Blok okvir, ugradnja iz otvora (mjera po narudžbi = RAM)</b>				
<b>Profil tipa 1 (otvara se samo prema unutra) i profil tipa 2</b>				
990 × 2058	855 – 875 × 1990 – 2000	955	1050	
990 × 2183	855 – 875 × 2115 – 2125	1010	1050	
1115 × 2058	980 – 1000 × 1990 – 2000	955	1050	
1115 × 2183	980 – 1000 × 2115 – 2125	1010	1050	
<b>Blok okvir, ugradnja u otvor (mjera po narudžbi = RAM)</b>				
<b>Profil tipa 2 (samo S-, M-, L-žljebić)</b>				
855 × 1990	875 × 2000		1050	
855 × 2115	875 × 2125		1050	
980 × 1990	1000 × 2000		1050	
980 × 2115	1000 × 2125		1050	
<b>Kutni okvir, unutarnji nosač (mjera po narudžbi = BRB × BRM)</b>				
<b>Profil tipa 1 i 2 (samo S-, M-, L-žljebić)</b>				
875 × 2000		955	1050	
875 × 2125		1010	1050	
1000 × 2000		955	1050	
1000 × 2125		1010	1050	
<b>Kutni okvir, vanjski nosač (mjera po narudžbi = BRB × BRM)</b>				
<b>Profil tipa 2 (samo S-, M-, L-žljebić) i profil tipa 3</b>				
875 × 2000			1050	955
875 × 2125			1050	1010
1000 × 2000			1050	955
1000 × 2125			1050	1010

## Bočna vrata od masivnog drveta

Mjera po narudžbi = RAM	Svjetla gotova mjera otvora	Visina kvake*
<b>Ugradnja iz otvora (mjera po narudžbi = RAM)</b>		
<b>(S-, M-, L-žljebić, kazeta)</b>		
1005 × 2190	855 – 875 × 2115 – 2125	1050
1130 × 2190	980 – 1000 × 2115 – 2125	1050
<b>Ugradnja iz otvora (mjera po narudžbi = RAM)</b>		
<b>(Motiv 401, 403, 404, 405)</b>		
1130 × 2190	980 – 1000 × 2115 – 2125	1050

## Tumačenja

P1	Profil tip 1 (uzak okvir krila)
P2	Profil tip 2 (širi okvir krila)
P3	Profil tip 3 (uzak okvir krila)

LDH	svjetla širina prolaza
LDH	Svjetla visina prolaza
RAM	Vanjska mjera okvira
LF	Svjetla mjera zida
BRM	Okvirna građevinska mjera
BRB	Okvirna građevinska mjera-širina
BRH	Okvirna građevinska mjera-visina
OFF	gornji rub gotovog poda

### Veličine po narudžbi

1-krilna bočna vrata na upit  
2-krilna bočna vrata:  
1200 – 2500 × 1960 – 2558

\* Visine na koje se postavljaju kvake kod posebnih dimenzija naći ćete u podacima za ugradnju.



# Hörmann kvaliteta za novogradnju i modernizaciju

S Hörmann proizvodima možete sve planirati. Pažljivo usklađena rješenja nude vrhunske i izrazito funkcionalne proizvode.

- **Garažna vrata**

Optimalno usklađena s Vašim osobnim arhitektonskim stilom: krilno podizna ili sekcijaska vrata od čelika ili drva.

- **Motori za vrata**

Za veći komfor i sigurnost: Hörmann motori za garažna vrata i prilaze.

- **Kućna vrata**

U našoj velikoj ponudi kućnih vrata naći ćete motiv vrata po Vašoj želji i za svaku priliku.

- **Čelična vrata**

Vrata za svaki dio kuće, od podruma do potkrovlja.

- **Dovratnici**

Program dovratnika za adaptaciju objekata i novogradnju.



Garažna vrata i motori



Kućna vrata ThermoPro



Čelična vrata

# HÖRMANN: KVALITETA JEDNOM ZAUVIJEK



Hörmann KG Amshausen, Njemačka



Hörmann KG Antriebstechnik, Njemačka



Hörmann KG Brandis, Njemačka



Hörmann KG Brockhagen, Njemačka



Hörmann KG Dissen, Njemačka



Hörmann KG Eckelhausen, Njemačka



Hörmann KG Freisen, Njemačka



Hörmann KG Ichttershausen, Njemačka



Hörmann KG Werne, Njemačka



Hörmann Genk NV, Belgija



Hörmann Alkmaar B.V., Nizozemska



Hörmann Legnica Sp. z o.o., Poljska



Hörmann Beijing, Kina



Hörmann Tianjin, Kina



Hörmann LLC, Montgomery IL, SAD



Hörmann Flexon LLC, Burgettstown PA, SAD

Tvrtka Hörmann jedini je svjetski proizvođač koji nudi kompletan program svih osnovnih građevinskih proizvoda na jednom mjestu. Proizvodimo u visoko specijaliziranim tvornicama koristeći najnoviju tehnologiju proizvodnje. Rasprostranjena mreža trgovina i servisa diljem Europe, te u Sjedinjenim Državama i Kini čini Hörmann Vašim jakim internacionalnim partnerom. Hörmann jednom zauvijek.

**GARAŽNA VRATA**  
**POGONI**  
**INDUSTRIJSKA VRATA**  
**PRETOVARNA TEHNIKA**  
**VRATA**  
**DOVRATNICI**

